

Volkswagen T5,
(rok prod.od 01/2003),
Nr kat. A28889.

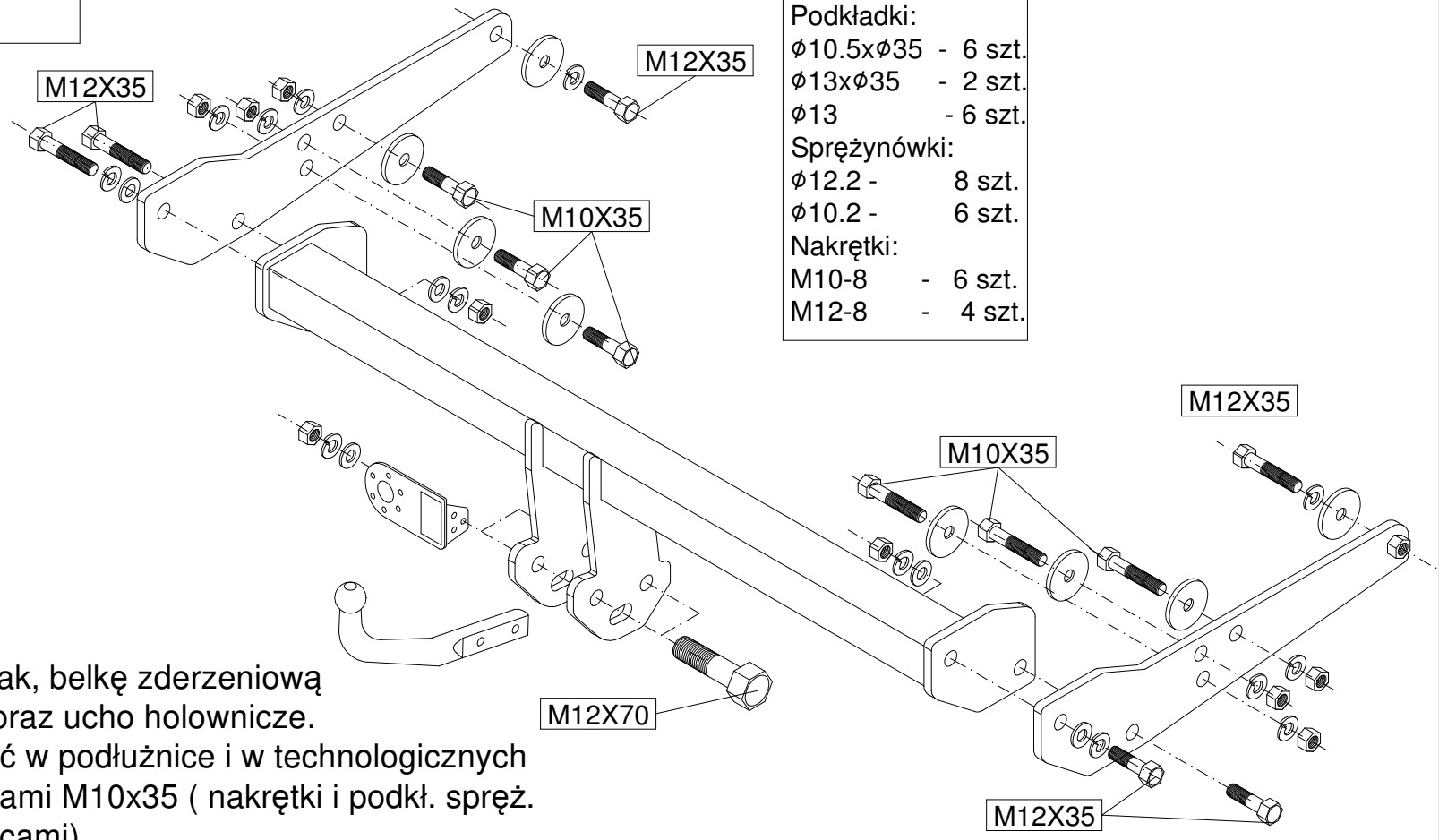

Zestaw śrubowy:	
M12X70-8.8	- 2 szt.
M10X35-8.8	- 6 szt.
M12x35-8.8	- 6 szt.
Podkładki:	
φ10.5xφ35	- 6 szt.
φ13xφ35	- 2 szt.
φ13	- 6 szt.
Sprężynówki:	
φ12.2	- 8 szt.
φ10.2	- 6 szt.
Nakrętki:	
M10-8	- 6 szt.
M12-8	- 4 szt.



Instrukcja montażu:

- Odkręcić koło zapasowe, zderzak, belkę zderzeniową (nie będzie już wykorzystana) oraz ucho holownicze.
- Wsporniki zaczepu C i D włożyć w podłużnice i w technologicznych otworach lekko przykręcić śrubami M10x35 (nakrętki i podkł. spręż. należy włożyć do podłużnic palcami).
- Przykręcić lekko belkę zaczepu A do wsporników C i D śrubami M12x40.
- Dokręcić wszystkie śruby z momentem wg tabeli.
- Podłączyć instalację elektryczną.
- Zamontować zderzak, przykręcić koło zapasowe.
- Przykręcić kulę zaczepu i blachę gniazda elektrycznego.

Moment skręcający dla śrub i nakrętek: M8-25Nm; M10-55Nm; M12-85Nm; M14-135Nm ; M16-195Nm.