

VW Jetta

Rok prod. od 2011

Nr kat:A28899

Instrukcja montażu:

1. Zdemontować tylne światła.
2. Zdemontować tylny zderzak oraz belkę zderzeniową. Belka zderzeniowa nie będzie ponownie używana.
3. Zamontować hak holowniczy do podwozia przykręcając śrubami M10x35 (podkładki, podkładki sprężyste).
4. Wyciąć zderzak w osi tak aby zmieściły się łapki kuli haka.
5. Zamontować zderzak.
6. Zamontować światła tylne.
7. Przykręcić kulę i blachę gniazdka elektrycznego śrubami M12x70 (podkładki, podkładki spręż., nakrętki).
8. Przykręcić wszystkie śruby momentami wg tabeli.
9. Podłączyć instalację elektryczną wg instrukcji fabrycznej samochodu.

Fitting instructions:

1. Remove the rear lights.
2. Remove bumper (Torx head screws around each wheel arch along lower edge of rear panel, beneath each light cluster (light cluster must be removed) and the steel buffer beam from the vehicle. the buffer beam will no longer be needed).
3. Fit the tow bar tu the chassis using bolts M10x35.
4. Cut out the bumper in the axis to fit the tow ball feet.
5. Fit the bumper.
6. Fit the rear-light units.
7. Fit the ball hitch and socket plate using bolts M12x70.
8. Tighten all screw according to the torque shown in the table.
9. Connect the electric wires according to the instructions of the car.

Zestaw śrubowy:

M12x70-8.8	2 szt.
M10x35-10.9	4 szt.
Podkładki:	
Ø13	2 szt.
Ø11	4 szt.
Podkładki sprężyste:	
Ø12.2	2 szt.
Ø10.2	4 szt.
Nakrętki:	
M12-8	2 szt.

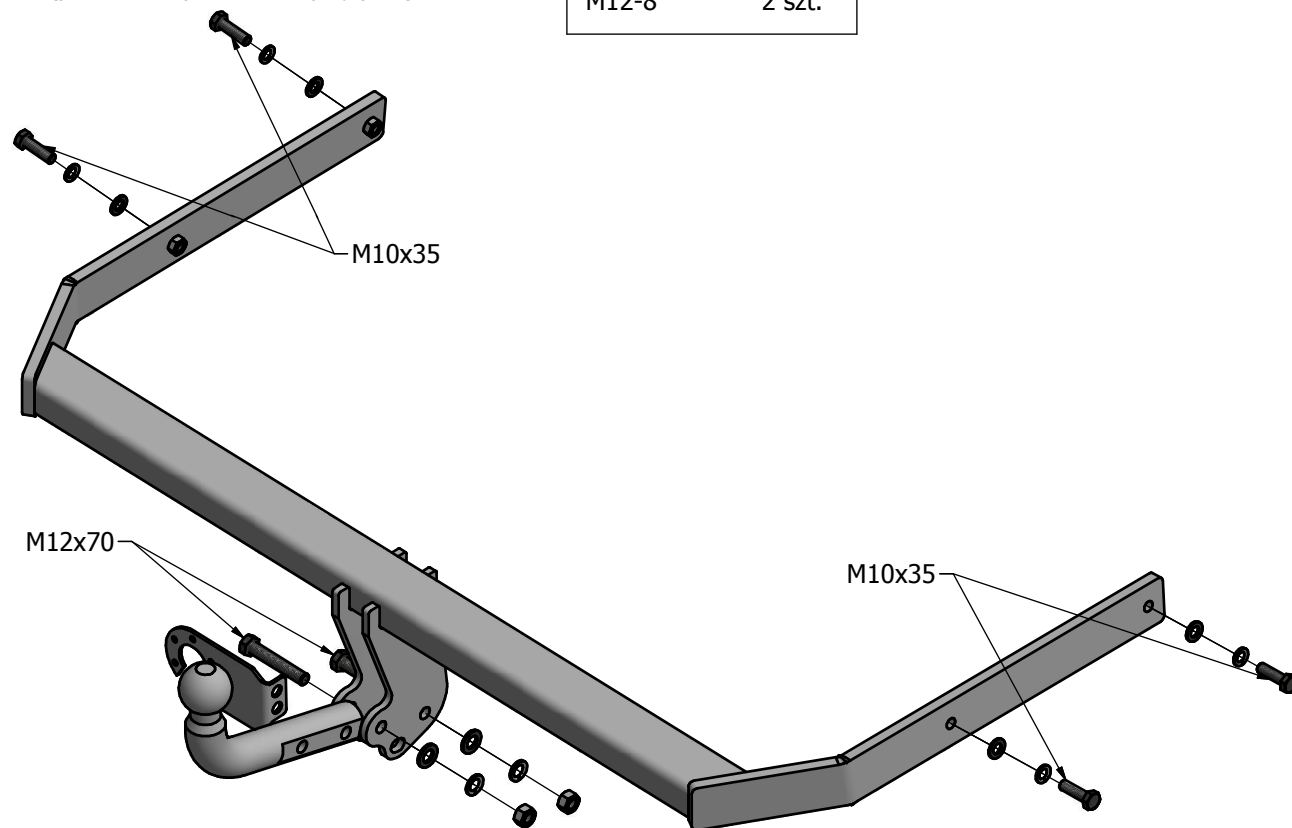

Momenty dokręcenia dla śrub i nakrętek
Torque settings for bolts and nuts

M10 (10.9) - 45Nm M12 (8.8) - 85 Nm

Zaprojektowany przez	Sprawdzony przez	Zatwierdzony przez	Data	Data	
Konstruktor				2015-04-15	
			Instrukcja montażu	Wydanie	Arkusz
					1 / 1