

VW Touareg od 2002r.
Audi Q7 2006-2010r.

Instrukcja montażu:

1. Wymontować tylne światła i zdemontować tylny zderzak.
2. Zdemontować wzmocnienie zderzaka - nie będzie już potrzebne.
3. W przypadku modelu VW Touareg należy zdemontować gąbkę ze wzmocnienia zderzaka i później umocować na wierzchu zaczepu kulowego.
4. Przykręcić zaczep za pomocą śrub (w zależności od modelu) M12x1,5x40 (podkładki powiększone, podkładki spręż.) lub M14x1,5x40 (podkładki zwykłe, podkładki spręż.) momentami wg tabeli.
5. Wykonać podcięcie zderzaka (na łapki kuli).
6. Zamontować zderzak i światła tylne.
7. Przykręcić kulę i blachę gniazdka elektrycznego za pomocą śrub M12x70 (podkładki, podkl. sprężyste, nakrętki) momentami wg tabeli.
8. Podłączyć instalację elektryczną wg instrukcji fabrycznej samochodu.

Fitting instructions;

1. Dismount the rear lights and rear bumper.
2. Dismount the inside bumper - it will be no longer used.
3. For Volkswagen Tuareg. Take off the foam insert from the inside bumper and then fix it on the top of the towbar.
4. Mount the towbar using the bolts (depending on the model) M12x1,5x40 (enlarged washers, spring washers) or M14x1,5x40 (enlarged washers, spring washers) with the torque settings according to the table.
5. Cut out fragment of the bumper on the ball feet.
6. Assemble the bumper and the rear lights.
7. Fix the ball and electric plate with the bolts M12x70 (washers, spring washers, nuts). Torque setting according to the table.
8. Connect the electric wires according to the instructions of the car.

Momenty dokręcenia nakrętek i śrub (8.8)
Torque setting for nuts and bolts (8.8)
M10 - 55 Nm; M12 - 85 Nm; M14 - 135 Nm

Zestaw śrubowy:
M12x70-8.8 - 2 szt.
M12x1.5x40-8.8 - 8 szt.
M14x1.5x40-8.8 - 8 szt.
Podkładki:
Ø13 - 2 szt.
Ø13xØ35x3 - 8 szt.
Ø15 - 8 szt.
Podkładki sprężyste:
Ø12.2 - 10 szt.
Ø14.2 - 8 szt.
Nakrętki:
M12-8 - 2 szt.

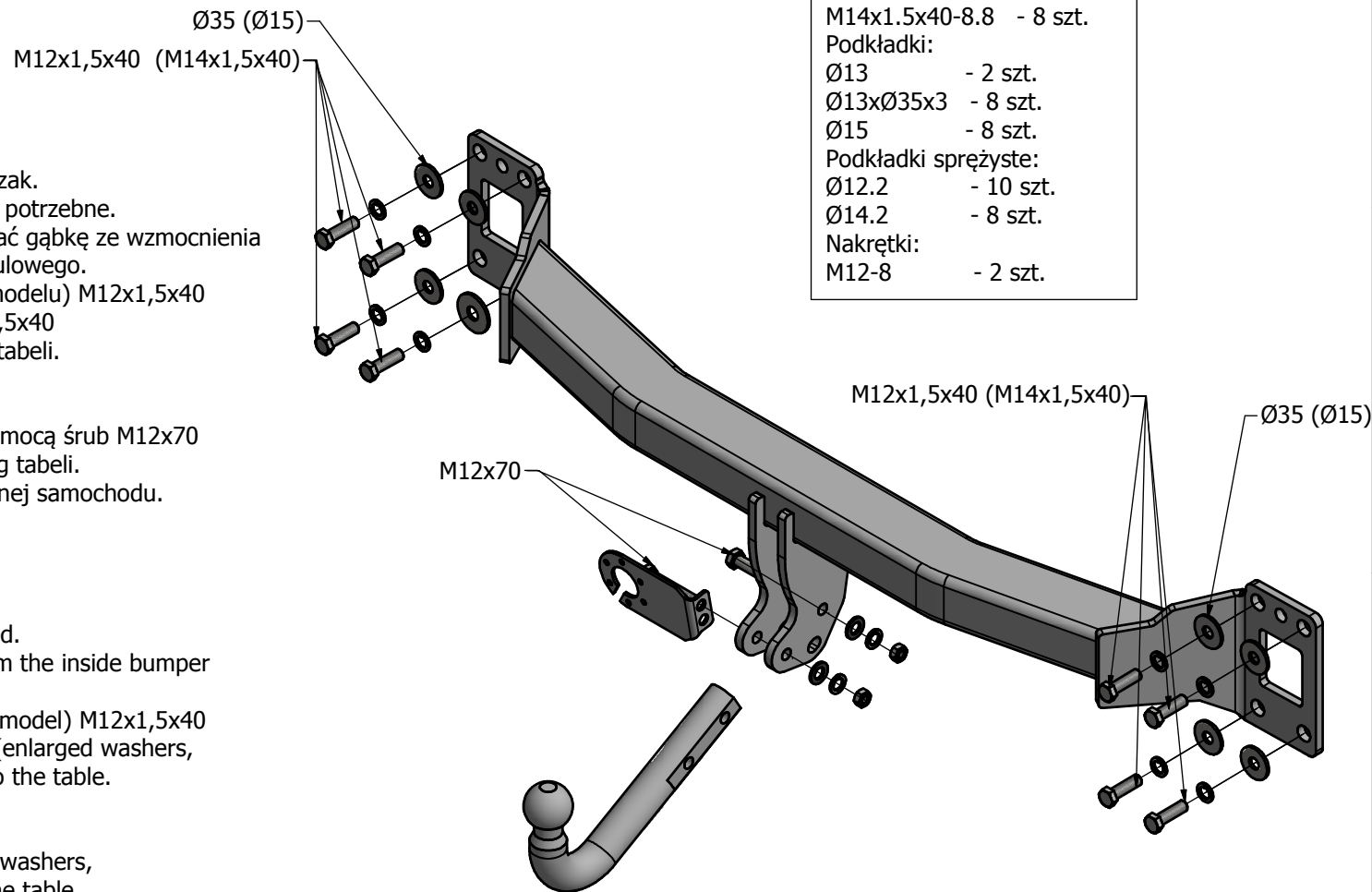

Zaprojektowany przez	Sprawdzony przez	Zatwierdzony przez	Data	Data	
Konstruktor				2015-10-13	
			Instrukcja montażu		
			Wydanie	Arkusz	
				1 / 1	