

**Toyota Auris (3, 5 drzwi)**  
**Rok prod: 03.2007-12.2012**

**Instrukcja montażu:**

1. Odkręcić osłonę z tworzywa sztucznego w tylnej części samochodu i ucho holownicze z lewej strony.
2. Udostępnić wszystkie otwory do przykręcenia wsporników A, B.
3. Przykręcić wsporniki A, B do podłużnic śrubami M12x1,25x50 (podkładki powiększone, podkładki sprężyste).
4. Wyciąć w osłonie z tworzywa niepotrzebne fragmenty.
5. Przykręcić do wsporników A, B belkę główną C śrubami M12x35 (podkładki, podkładki sprężyste, nakrętki).
6. Dokręcić wszystkie śruby momentami wg tabeli.
7. Przykręcić kulę oraz blachę gniazdka elektrycznego śrubami M12x70 (podkładki, podkładki sprężyste, nakrętki). Momenty przykręcenia wg tabeli.
8. Podłączyć instalację elektryczną wg instrukcji fabrycznej samochodu.

**Fitting instructions:**

1. Unscrew the plastic shield in the rear part of the car and towing eye from the left.
2. Patency all holes to fasten the breckets A, B.
3. Screw the breckets A, B to the stringers (in existing threaded holes) with the bolts M12x1,25x50 (enlarge washers, spring washers).
4. Cut out the unnecessary fragments of the plastic shield.
5. Screw the main bar C to the breckets A, B with the bolts M12x35 (washers, spring washers, nuts).
6. Tighten all the bolts according to the torque setting - see the table.
7. Fix the ball and electric plate with the bolts M12x70 (washers, spring washers, nuts). Torque setting according to the table.
8. Connect the electric wires according to the instructions of the car.

**Zestaw śrubowy:**

**Śruby:**

M12x70-8.8 - 2 szt.

M12x1,25x50-8.8 - 6 szt.

M12x35-8.8 - 4 szt.

**Podkładki:**

Ø13 - 6 szt.

Ø13xØ35 - 6 szt.

**Podkładki sprężyste:**

Ø12,2 - 12 szt.

**Nakrętki:**

M12-8 - 6 szt.

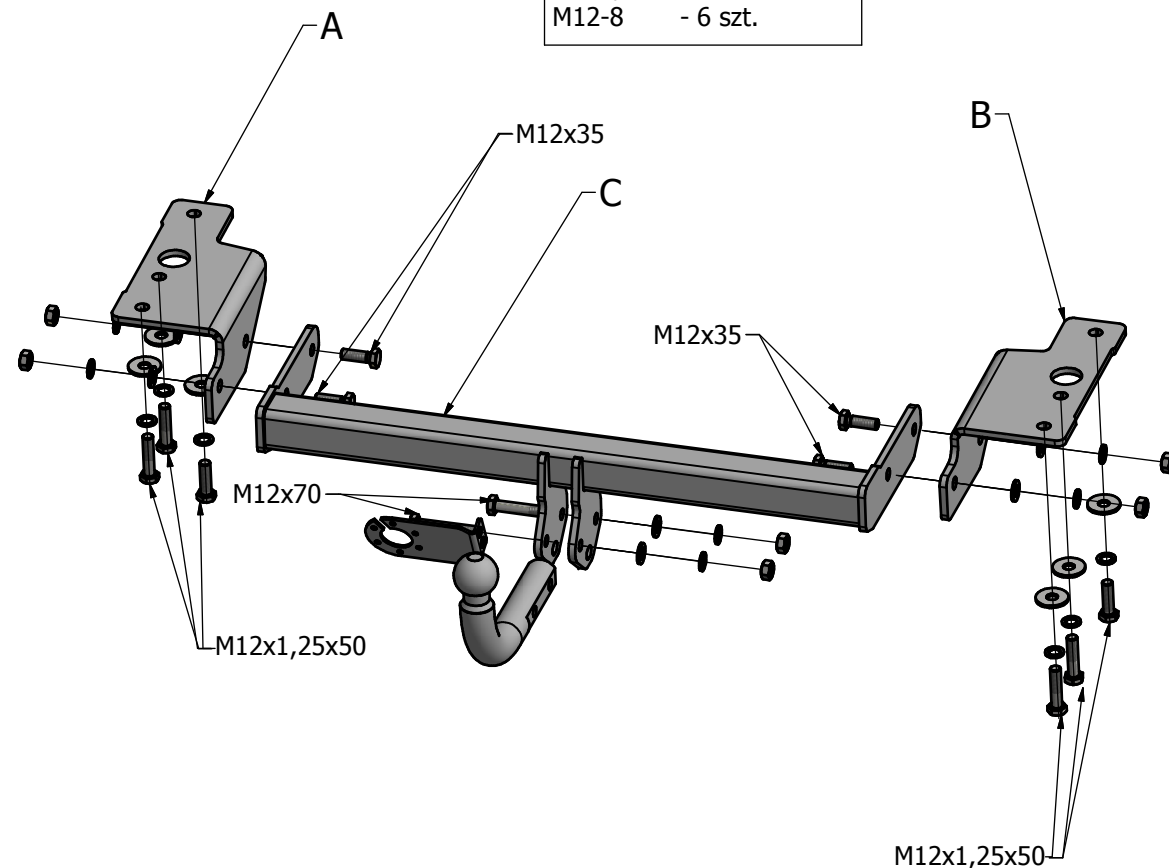

**Momenty przykręcenia nakrętek i śrub (8.8)**

**Torque setting for nuts and bolts (8.8)**

M8 - 25 Nm; M10 - 55 Nm; M12 - 85 Nm; M16 - 195 Nm

Zaprojektowany przez	Sprawdzony przez	Zatwierdzony przez	Data	Data	
Konstruktor				2016-08-09	
			Instrukcja montażu		
			Wydanie	Arkusz	
				1 / 1	