

Toyota Starlet

Rok prod: od 1990-1999

Instrukcja montażu:

1. Zdemontować zderzak.
2. Odkręcić tłumnik tak, żeby wsunąć nad nim wspornik A
3. Odkręcić uszy cholownicze (nie będą już wykorzystane).
4. Przykręcić wspornik A i kątownik B na pierwszym otworze od tyłu na podłużnicy bez przyspawanych nakrętek i przykręcić stosując śruby M10x30, podkładki zgrubne, podkładki spręż., i nakrętki na kostce, które trzeba włożyć do środka podłużnicy.
5. Do wspornika A i kątownika B Przykręcić belkę główną śrubami M10x30 (podkładki, podkładki spręż., nakrętki (bez jednej)).
6. Wiercić otwory $\varnothing 11$ (ostatni otwór wg wspornika A i kątownika B - które traktować jak szablon).
7. Dokręcić wspornik A i kątownik B pozostałymi śrubami M10x30, podkładki, podkładki spręż i "nakrętki na patyku" P (wsunąć do podłużnic).
8. Dokręcić wszystkie śruby momentami wg tabeli.
9. Zamontować zderzak.
10. Przykręcić kulę i blachę gniazdka elektrycznego śrubami M12x70 (podkładki, podkładki sprężyste, nakrętki) momentami wg tabeli.
11. Podłączyć instalacje elektryczną wg instrukcji fabrycznej samochodu.

Zestaw śrubowy:

M10x30-8.8 10 szt.

M12x70-8.8 2 szt.

Podkładki:

$\varnothing 10,5$ 10 szt.

$\varnothing 13$ 2 szt.

Podkładki sprężyste:

$\varnothing 10,2$ 10 szt.

$\varnothing 12,2$ 2 szt.

Nakrętki:

M10-8 3szt.

M12-8 2 szt.

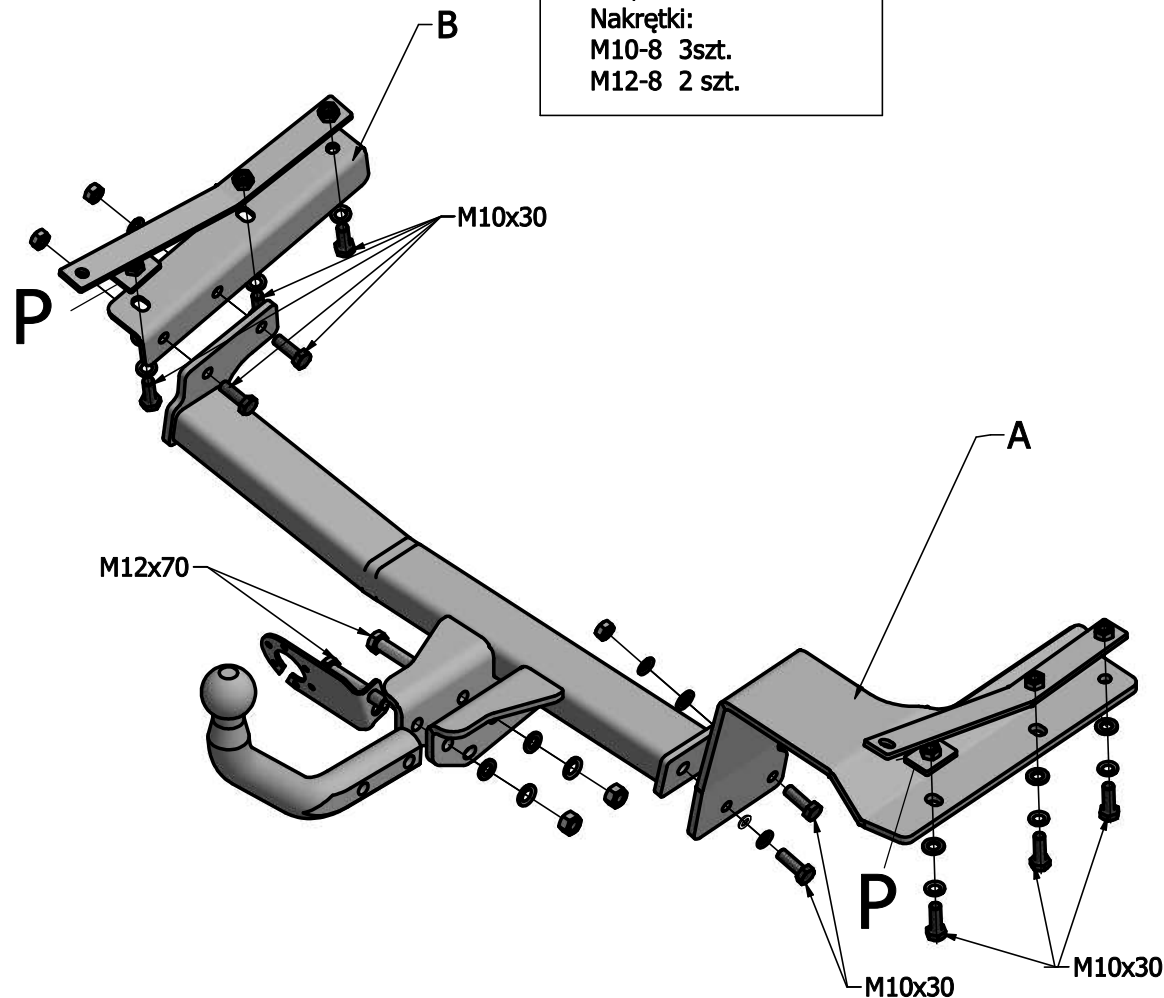

Momenty skręcenia śrub (8.8) i nakrętek.

M8 - 25 Nm; M10 - 55 Nm; M12 - 85 Nm; M16 - 195 Nm

Zaprojektowany przez	Sprawdzony przez	Zatwierdzony przez	Data	Data
Konstruktor				2015-02-24
			Instrukcja montażu	Wydanie 1 / 1