

Toyota Corolla E12 (combi), Rok prod.01/2002-12.2007

Instrukcja obsługi:

1. Usunąć ucho holownicze z lewej i prawej strony, opuścić tłumnik i zdemontować osłonę termiczną.
2. Zdjąć zderzak i belkę zderzeniową.
3. Opuścić tłumnik, i ew. odkręcić osłonę termiczną.
4. Przykręcić ramiona haka luźno do podłużnic śrubami M12x1,25x35 stosując podkładki, podkładki sprężyste i M10x35 stosując podkładkę, podkładkę spręż., i nakrętkę którą przez otw. technologiczny włożyć do podłużnicy.
4. Przykręcić belkę główną między ramiona śrubami M12x35 (podkładki, podkł. spręż., nakrętki).
5. Przykręcić wszystkie śruby momentami wg tabeli.
6. Wyciąć zderzak tylko na łapki kuli.
7. Zamontować zderzak, zawiesić tłumnik i osłonę termiczną.
8. Przykręcić kulę i blachę gniazdka elektrycznego śrubami M12x70 (podkładki, podkł. spręż., nakrętki). Momenty dokręcenia wg tabeli.
9. Podłączyć instalację elektryczną wg instrukcji fabrycznej samochodu.

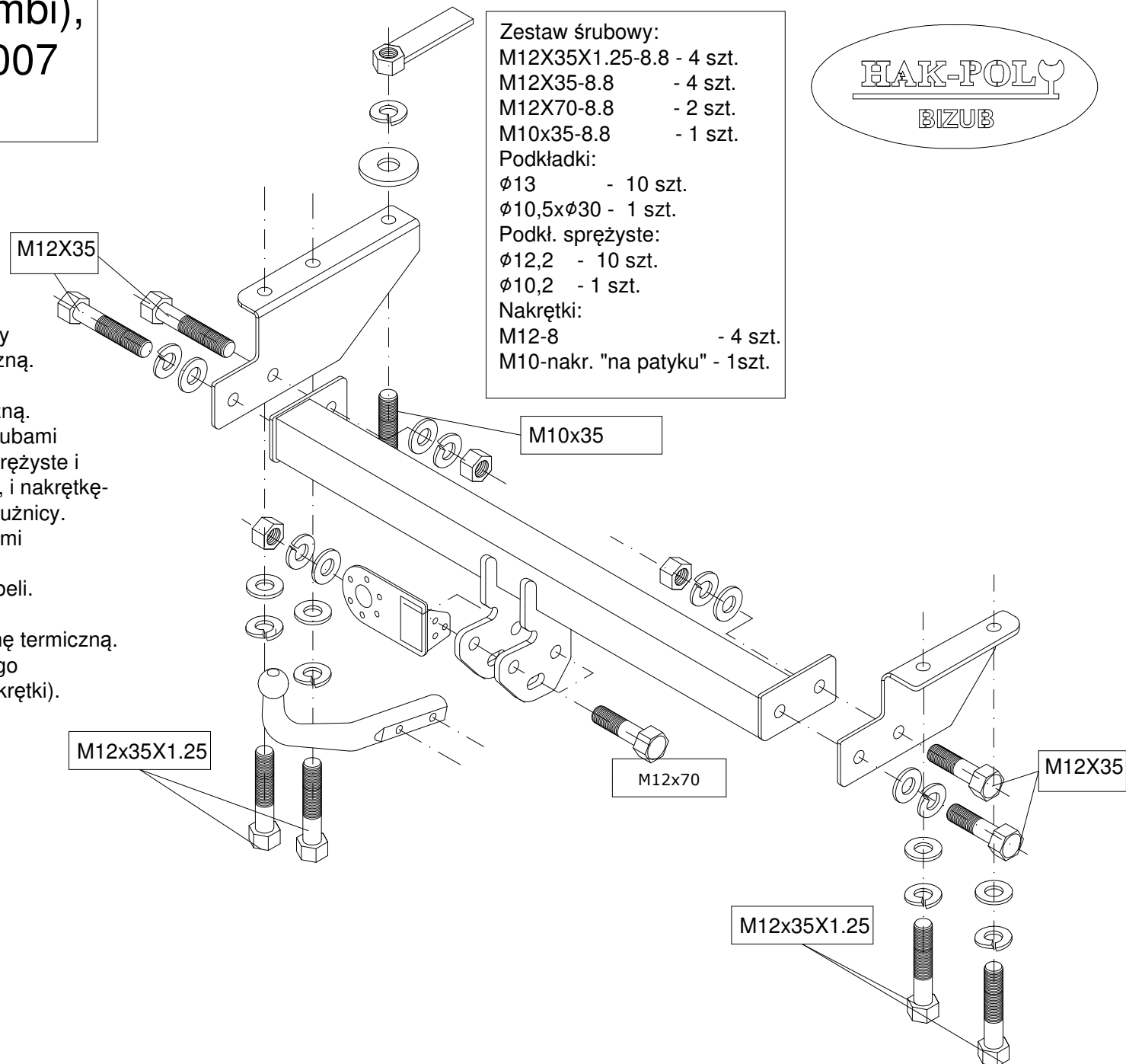

Moment skręcający dla śrub i nakrętek M8 - 25Nm; M10 - 55Nm; M12 - 85Nm; M14 - 135Nm ;M16 - 195Nm.