

Suzuki Grand Vitara (3/5 drzwi)  
Rok prod: od 1998 - 09.2005r.

Instrukcja montażu:

1. Przykręcić ramę haka śrubami M12x1,25x35 wykorzystując technologiczne otwory w podłużnicach.
2. Przykręcić wszystkie śruby momentami wg tabeli.
3. Zamocować kulę i blachę gniazdka elektrycznego stosując śruby M12x70  
Momentami zamocowania wg tabeli.
4. Podłączyć instalację elektryczną zgodnie z instrukcją fabryczną samochodu.

Fitting instructions:

1. Screw the towbar frame to the stringers (using the technological holes) with the bolts M12x1,25x35.
2. Tighten all the bolts according to the torque settings - see the table.
3. Fix the ball and electric plate with the bolts M12x70. Torque setting according to the table.
4. Connect the electric wires according to the instructions of the car.

Zestaw śrubowy:

Śruby:  
M12x70-8.8 - 2 szt.  
M12x1,25x35-8.8 - 4 szt.  
Podkładki:  
Ø13 - 6 szt.  
Podkładki sprężyste:  
Ø12,2 - 6 szt.  
Nakrętki:  
M12-8 - 2 szt.

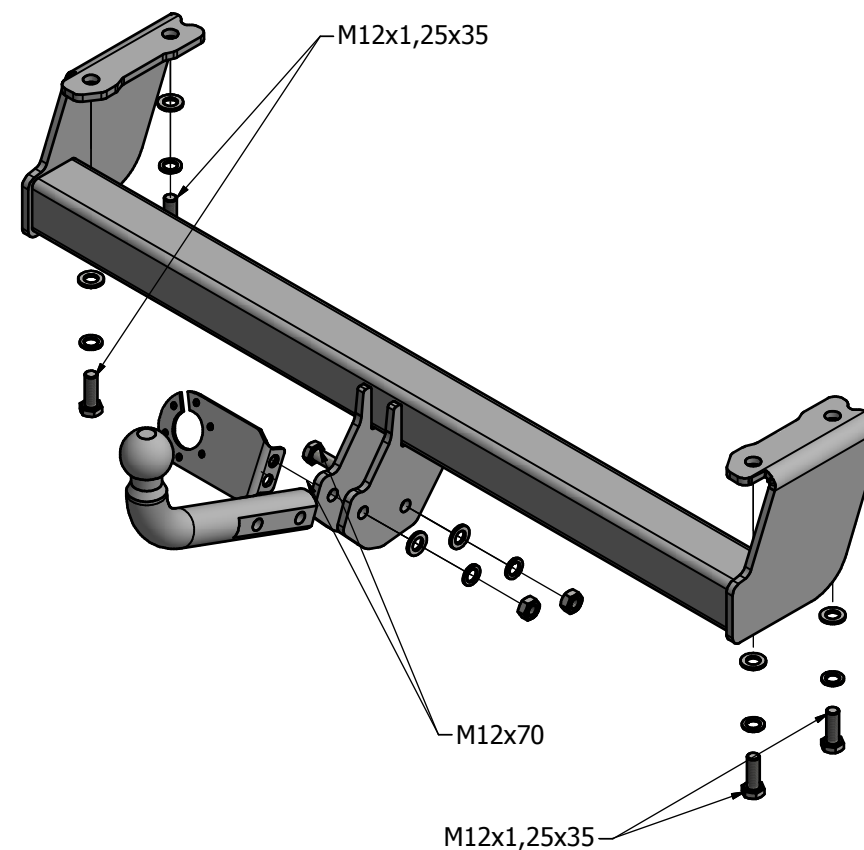

Momenty przykręcenia nakrętek i śrub (8.8)  
Torque settings for nuts and bolts (8.8)  
M8 - 25 Nm; M10 - 55 Nm; M12 - 85 Nm; M16 - 195 Nm;

Zaprojektowany przez	Sprawdzony przez	Zatwierdzony przez	Data	Data	
Konstruktor				2016-07-22	
			Instrukcja montażu.		
			Wydanie	Arkusz	
				1 / 1	