

Skoda Yeti (SUV)

rok prod: 11.2009-12.2013

bozub

Instrukcja montażu:

(Demontaż i podcinanie zderzaka)

1. Wymontować światła tylne i zderzak.
2. Odkręcić belkę zderzeniową (nie będzie już wykorzystywana).
3. Usunąć zaślepki otworów pod śruby z boku podłużnic.
4. Wsunąć ramiona belki haka do podłużnic i przykręcić śrubami M10x35 (podkładki powiększone, podkładki sprężyste).
5. Dokęcić wszystkie śruby momentami wg tabeli.
6. Wyciąć w zderzaku otwór na łapki kuli w formie prostokąta, w odległości ok.40mm od spodu zderzaka.
7. Zamontować światła tylne i zderzak.
8. Przykręcić kulę i blachę gniazda elektrycznego śrubami M12x70 (podkładki, podkładki sprężyste, nakrętki). Momenty dokręcenia wg tabeli.
9. Podłączyć instalację elektryczną wg instrukcji fabrycznej samochodu.

Fitting instructions:

(Disassemble and undercut the bumper)

1. Disassemble the rear lights and the bumper.
2. Unscrew the beam collision (it will not be used more).
3. Remove the hole plugs on the side of the stringers.
4. Insert the towbar arms into the stringers and screw it with the bolts M10x35 (extended washers, spring washers).
5. Tighten all the bolts according to the torque setting - see the table.
6. Cut out the fragment in the bumper (rectangle shape), at a distance ~40 mm from the bottom of the bumper (on the ball's feet).
7. Mount the bumper and rear lights.
8. Fix the ball and electric plate with the bolts M12x70. Torque setting according to the table.
9. Connect the electric wires according to the instructions of the car.

Zestaw śrubowy:

Śruby:

M10X35-8.8 - 4 szt.

M12X70-8.8 - 2 szt.

Podkładki:

Ø10,5xØ30 - 4 szt.

Ø13 - 2 szt.

Sprężynówki:

Ø10,2 - 4 szt.

Ø12,2 - 2 szt.

Nakrętki:

M12-8 - 2 szt.

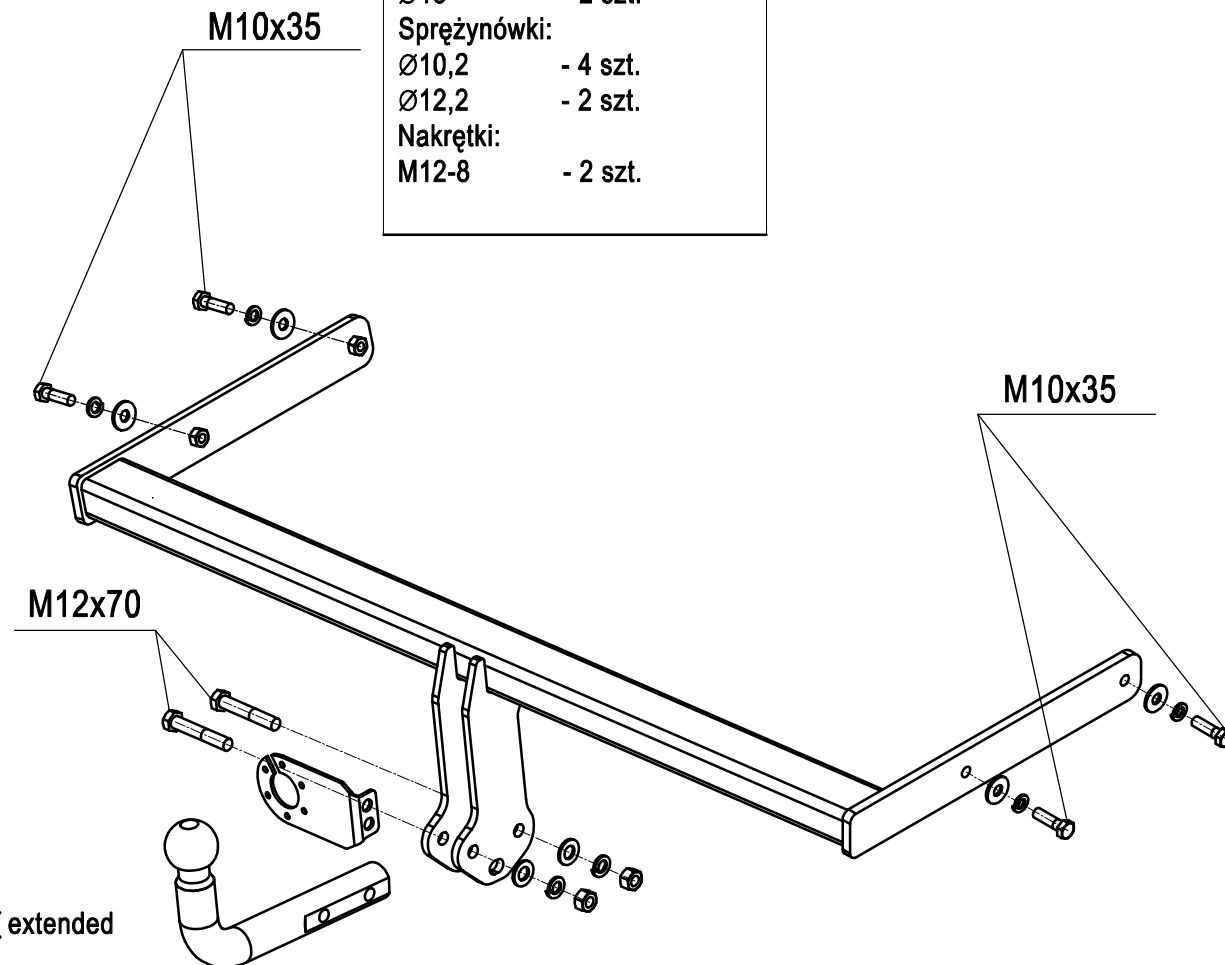

Momenty przykręcenia nakrętek i śrub (8.8)
Torque settings for nuts and bolts (8.8)
M8 - 25 Nm; M10 - 55 Nm; M12 - 85 Nm