

# Subaru Tribeca

Rok prod: od 09.2006

## Instrukcja montażu:

1. Zdemontować zderzak i belkę zderzeniową, która dalej nie będzie montowana.
2. Wsporniki spawane A i B wsunąć do podłużnic i przykręcić luźno śrubami M12x130, stosując tulejki dystansowe D, podkładki powiększone, podkładki sprężyste, nakrętki.
3. Przykręcić wsporniki A, B do tylnego pasa (punkty "1") stosując oryginalne części złączne.
4. Do wsporników A i B przykręcić belkę główną C stosując śruby M12x35, podkładki, podkładki sprężyste, nakrętki.
5. Dokręcić wszystkie śruby momentami wg tabeli.
6. Zamontować zderzak.
7. Zamontować kulę oraz blachę gniazdka elektrycznego śrubami M12x70 (podkładki, podkładki sprężyste, nakrętki). Momenty dokręcenia wg tabeli.
8. Podłączyć wszystkie przewody elektryczne wg instrukcji fabrycznej samochodu.

## Fitting instructions:

1. Disassemble the bumper and beam collision (beam will no longer be mounted).
2. Push the brackets A and B into the chassis beam and screw them loosely using bolts M12x130, the distance sleeves D, enlarged washers, spring washers, nuts.
3. Attach the brackets A and B to the rear belt (points "1") using original parts fasteners.
4. Attach the main beam C to the brackets A, B using bolts M12x35, washers, spring washers, nuts.
5. Tighten all the bolts according to the torque settings - see the table.
6. Reattach the bumper.
7. Fix the ball and electric plate with bolts M12x70 (washers, spring washers, nuts). Torque settings according to the table.
8. Connect the electric wires according to the instructions of the car.

## Zestaw śrubowy:

### śruby:

- M12x130-8.8 - 2 szt.
- M12x70-8.8 - 2 szt.
- M12x35-8.8 - 4 szt.

### Podkładki:

- Ø13 - 6 szt.
- Ø12.5xØ35 - 4 szt.

### Podkładki sprężyste:

- Ø12.2 - 8 szt.

### Nakrętki:

- M12 - 6 szt.

### Tulejki dystansowe:

- Ø22x~Ø16x21 - 2 szt.

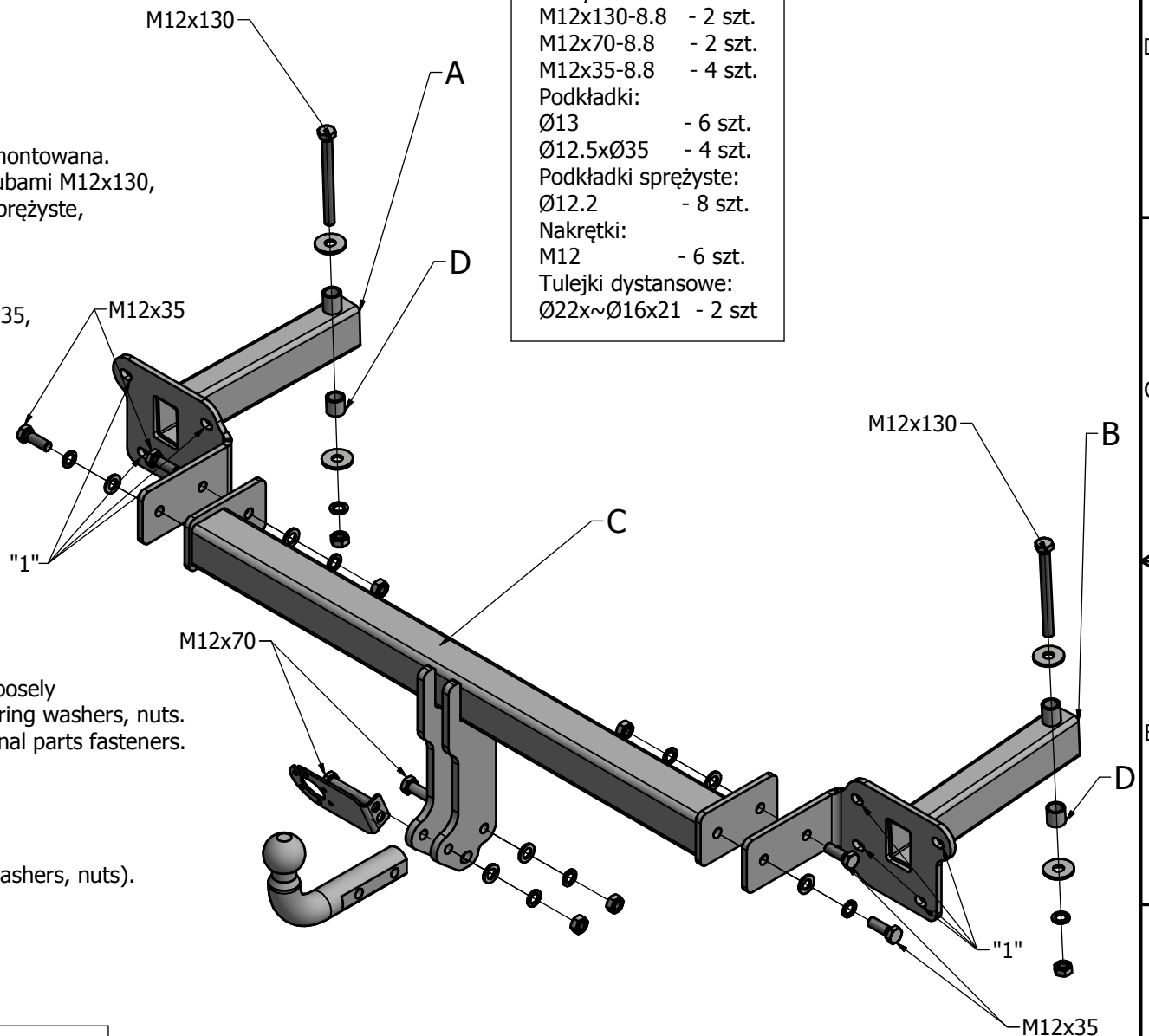

Momenty dokręcenia nakrętek i śrub (8.8)  
Torque settings for nuts and bolts (8.8)  
M8 - 23 Nm; M10 - 46 Nm; M12 - 80 Nm; M16 - 195

Zaprojektowany przez	Sprawdzony przez	Zatwierdzony przez	Data	Data	
Konstruktor				2016-04-19	
			Instrukcja montażu.		
			Wydanie	Arkuszy	
				1 / 1	