

Subaru Forester

Rok produkcji: 2008-2012

Instrukcja montażu:

1. Zdemontować zderzak oraz metalowe wzmocnienia.
2. Przykręcić główną belkę w miejscach po usunięciu wzmocnienia zderzaka w punktach '1' używając oryginalnych nakrętek.
3. Przez duże otwory we wspornikach belki wsunąć wsporniki boczne do podłużnic i skręcić śrubami M10x45mm w pozycjach '2'. Należy pamiętać o tulejkach dystansowych.
4. Skręcić wsporniki boczne z płaskownikami i kątownikami, śrubami M10x35mm.
5. Od spodu zderzaka, w jego osi wyciąć fragment o szerokości 55mm i głębokości 80mm.
6. Zamontować zderzak oraz przykręcić kulę w punktach '3' śrubami M12x70mm. Należy przykręcić blachę pod gniazdko elektryczne.
7. Dokręcić wszystkie śruby momentami wg tabelki.
8. Podłączyć przewody elektryczne wg instrukcji fabrycznej samochodu.

Fitting instructions:

1. Disassemble the bumper with the metal reinforcement.
2. Fix the main bar of the towing hitch in places after dismantled reinforcement of the bumper (in '1' points). Use the original nuts.
3. Slip side brackets to chassis members through large holes of the bar's brackets and fix them from the bottom using bolts M10x45mm (in '2' points). Use distance sleeves.
4. Fix side brackets with flat bars and bevels using bolts M10x35mm.
5. Underneath the bumper, in its axis, cut out the fragment: the width 55mm and depths 80mm.
6. Install the bumper and fix tow ball using bolt M12x70mm (in '3' points). Remember about socket plate.
7. Tighten all bolts according to the torque shown in the table.
8. Connect electric wires according to the instruction of the car.

Momenty dokręcania śrub i nakrętek:
Torque settings for nuts and bolts:
M10-46 Nm; M12-79 Nm

Zestaw śrubowy:	
M10x35-8.8	8 szt.
M10x45-8.8	2 szt.
M12x70-8.8	2 szt.
Podkładki:	
Ø 10	10 szt.
Ø 12	2 szt.
Podkładki spęzyste:	
Ø 10	10 szt.
Ø 12	2 szt.
Nakrętki:	
M10-8	4 szt.
M12-8	2 szt.
Tuleje:	
Ø 18x15	2 szt.

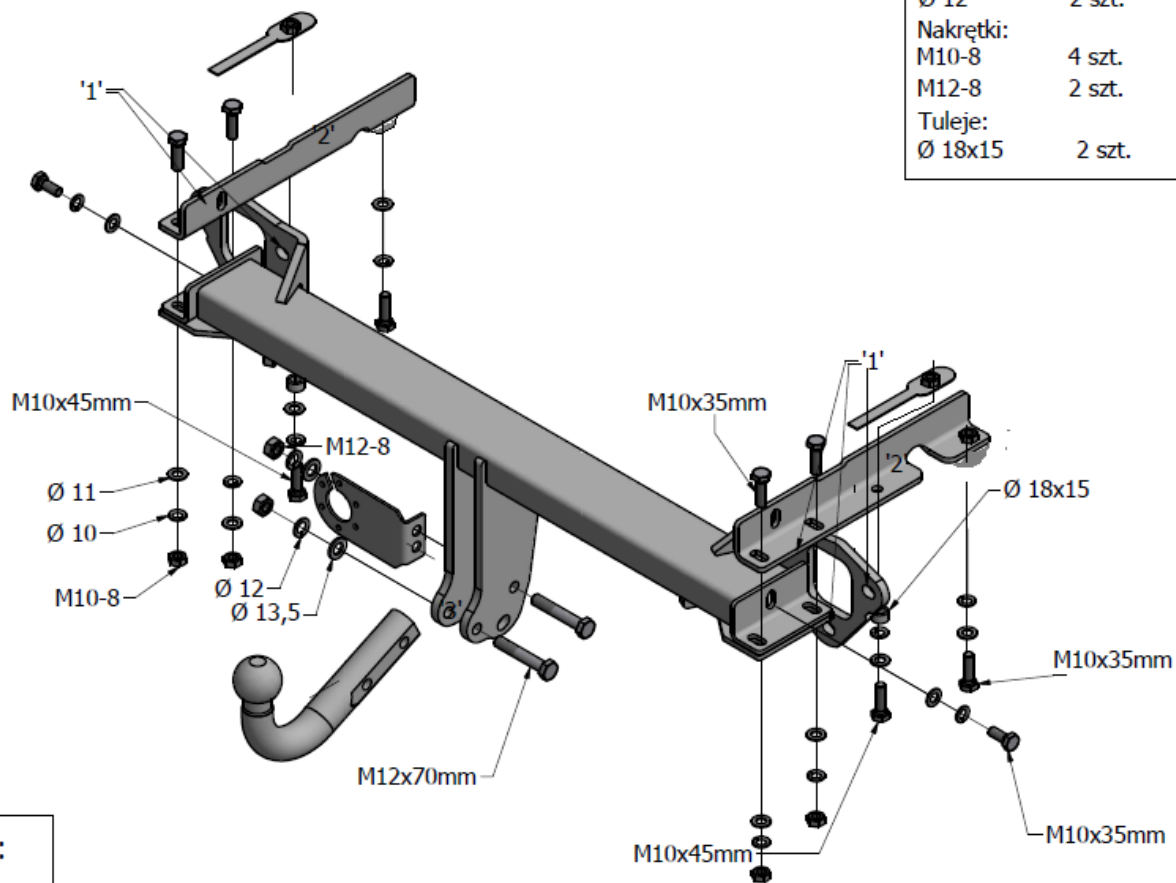

Designed by Konstruktor	Checked by	Approved by	Date	Date 2016-06-03
Instrukcja montażu			Subaru Forester, rok produkcji 2008-2012	
			Edition	Sheet 1 / 1