

Renault Scenic IV, 5 drzwi, VAN

Rok prod: od 11.2016

Instrukcja montażu:

1. Zdjąć światła tylne i koła tylne.
2. Zdemontować zderzak i belkę zderzeniową.
3. Włożyć do podłużnic nakrętki na patyku D, E.
4. Od wewnętrznej strony podłużnic i przykręcić ramiona A, B śrubami M12x40 (podkładki, podkładki spręż,) .
5. Do ramion A, B przykręcić belkę główną C śrubami M12x35 (podkładki, podkładki sprężyste, nakrętki)
6. Przykręcić wszystkie śruby momentami wg tabeli.
7. Przykręcić belkę zderzeniową.
8. Wyciąć zderzak na łapki kuli.
9. Zamontować zderzak.
10. Zamontować koła i światła.
11. Przykręcić kulę oraz blachę gniazdka elektrycznego. Momenty przykręcenia wg tabeli.
12. Podłączyć instalację elektryczną wg instrukcji.

Instrukcja montażu:

1. Dissassemble the rear lights and wheels.
2. Dissassemble the bumper and bumper bar .
3. Insert into the stringers the nuts (on the sticks) D, E .
4. Screw the arms A, B to the inner side of the stringers with the bolts M12x40 (washers, spring washers) .
5. Apply the main bar C to the arms A, B with the bolts M12x35 (washers, spring washers, nuts) .
6. Tighten all the bolts according to the torque setting - see the table.
7. Screw the bumper bar.
8. Cut out the bumper in its lower parts - for the ball feet.
9. Assemble the bumper.
10. Assemble the wheels and lights.
11. Fix the ball and electric plate with the bolts M12x70 (washers, spring washers, nuts) .Torque settings according to the table.
12. Connect the electric wires according to the instructions.

ZESTAW ŚRUBOWY:

ŚRUBY:

M12X70-8.8 - 2 szt.

M12X40-8.8 - 4 szt.

M12x35-8.8 - 6 szt.

PODKŁADKI:

Ø13 - 12 szt.

SPRĘŻYNÓWKI:

Ø12,2 - 12 szt.

NAKRĘTKI:

M12-8 - 8 szt..

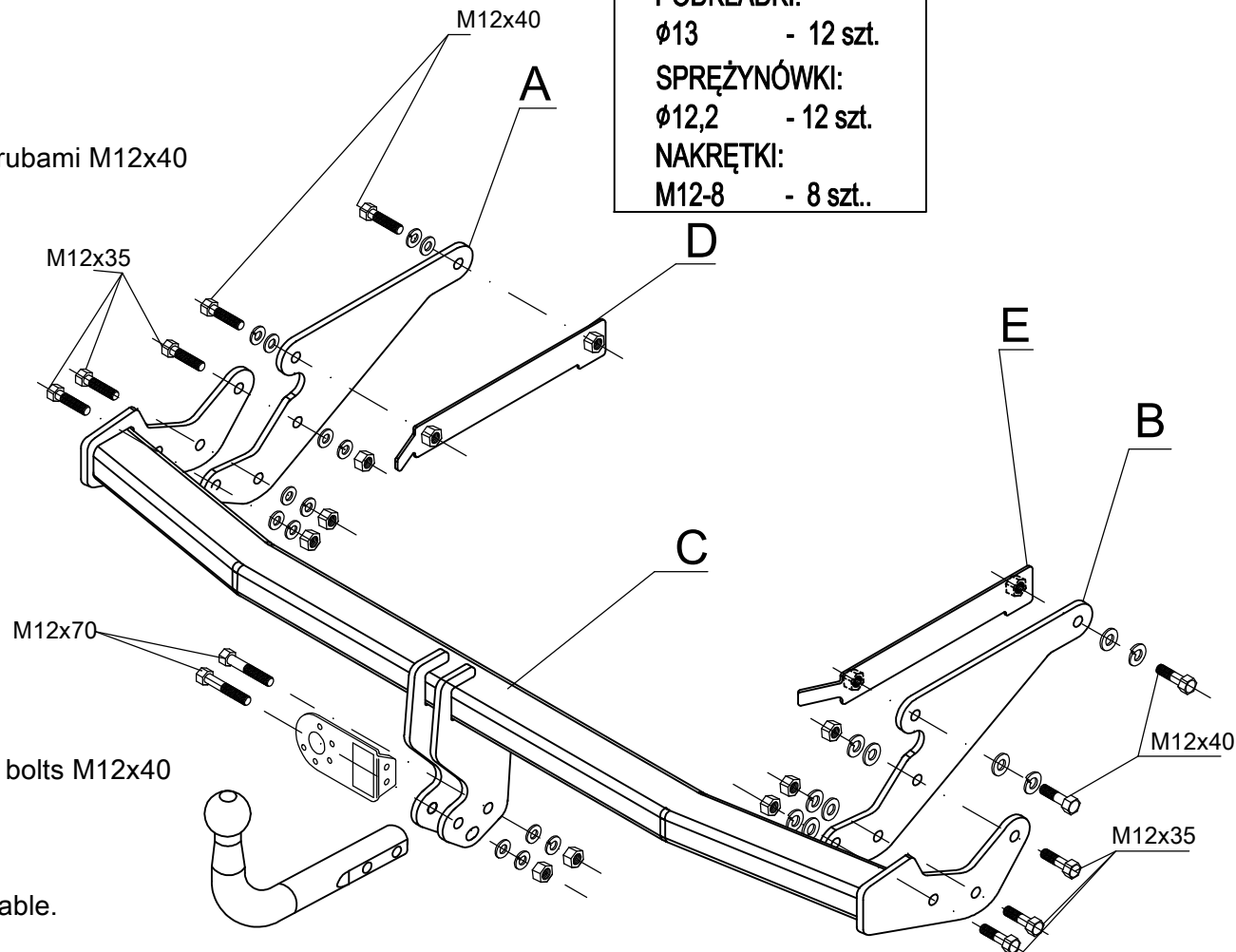

Moment skręcający dla śrub i nakrętek (8.8):

Torque settings for nuts and bolts (8.8)

M8-25Nm; M10-55Nm; M12-85Nm; M14-135Nm; M16-195Nm.