

Peugeot 308 SW (kombi)

Rok prod: od 2008

Instrukcja montażu:

1. Od tyłu i spodu samochodu, od podłużnic odkręcić fabryczne zaczepy holownicze.
2. Zdemontować uchwyty mocujące zderzak z podwoziem.
3. Odkręcić ostatnie plastikowe osłony podwozia i odchylić je do tyłu.
4. Odkręcić ostatnie zawiesie tłumnika.
5. Odkręcić 4 dolne śruby mocujące wzmocnienie zderzaka do podwozia.
6. Nałożyć ramiona haka A i B na wystające szpilki (otwory "1") nakręcić nakrętki M8 (podkładki powiększone, podkładki sprężyste) oraz w miejsce wcześniej odkręconych śrub przykręcić ramiona A, B śrubami M8x35 (podkładki powiększone, podkładki sprężyste).
7. Do ramion A i B przykręcić belkę główną haka C śrubami M12x35 (podkładki, podkładki sprężyste, nakrętki).
8. Przykręcić kulę oraz blachę gniazdka elektr. śrubami M12x70.
9. Dokręcić wszystkie śruby momentami wg tabeli.
10. Przykręcić uchwyty mocujące zderzak, osłony podwozia i zawiesie tłumnika.
11. Podłączyć przewody elektryczne wg instrukcji fabrycznej samochodu.

Fitting instruction:

1. Disassemble original towing eyes from chassis side member underneath the car.
2. Disassemble plastic handles of bumper from chassis.
3. Unscrew last, plastic covers of chassis and deflect it down.
4. Disassemble last handle of muffler.
5. Unscrew four lower bolts fixing reinforcement of the bumper to the chassis.
6. Apply the arms of the towbar A and B on protruding, threaded pins and fix it by nuts M8, spring washers and big washers. In place of the previously unscrewed 4 screws, screw the arms A, B with bolts M8x35 (spring washers, big washers).
7. Screw the main bar C to the arms A, B with bolts M12x35 (washers, spring washers, nuts).
8. Fix tow-ball with socket plate using bolts M12x70 (washers, spring washers, nuts).
9. Tighten all bolts according to the torque shown in the table.
10. Reassemble elements disassembled at points 2, 3 and 4.
11. Connect electric wires according to the instruction of the car.

Zestaw śrubowy:

M12x70-8.8 2 szt.

M12x35-8.8 4 szt.

M8x35-8.8 4 szt.

Podkładki:

Ø13 6 szt.

Ø24xØ8,4x2 6 szt.

Podkładki sprężyste:

Ø12,2 6 szt.

Ø8,2 6 szt.

Nakrętki:

M12-8 6 szt.

M8-8 2 szt.

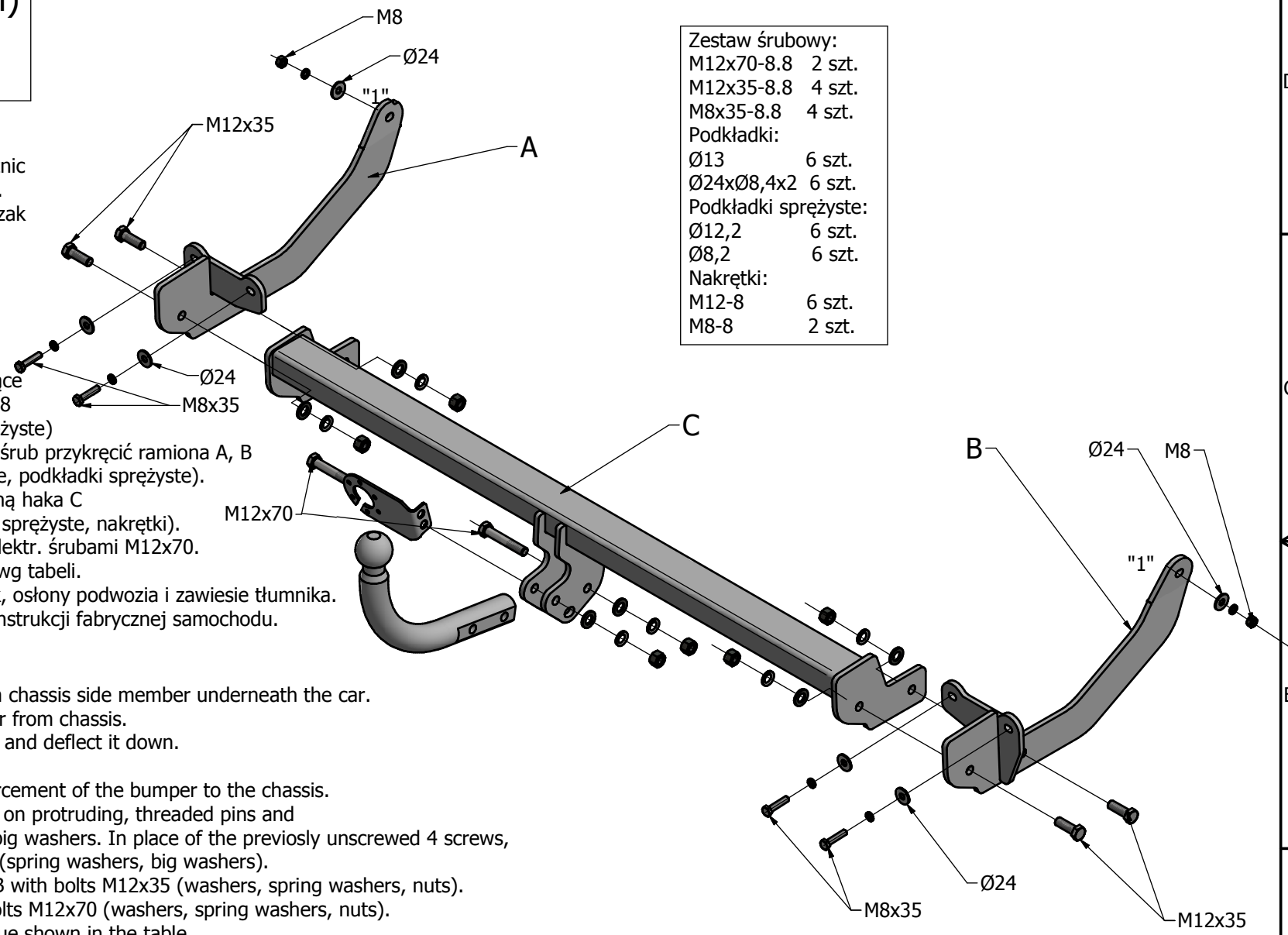

Momenty dokręcenia dla nakrętek i śrub (8.8)	
Torque settings for nuts and bolts (8.8)	
M8 - 25 Nm; M10 - 55 Nm; M12 - 85 Nm; M14 - 135 Nm	

Zaprojektowany przez	Sprawdzony przez	Zatwierdzony przez	Data	Data	
Konstruktor				2015-09-14	
			Instrukcja montażu		
			Wydanie	Arkusz	
				1 / 1	