

1. Zdemontować tylne światła
2. Odkręcić zderzak. Z lewej i prawej strony belki zderzeniowej odkręcić 4 oryginalne śruby M8. Przyłożyć nakładki poz 5 i 6 w ten aby 4 otwory w nakładce pokryły się z otworami we wzmocnieniu. Przykręcić luźno nakładkę śrubami M8x35mm pamiętając o włożeniu w pozostałe dwa otwory śrub M12x35mm jak na rysunku
4. Na wystające z nakładek śruby M12 nałożyć kontowniki boczne poz 4 5 i przykręcić je śrubami M12x35mm
5. W podłużnicach odszukać technologiczne otwory po zewnętrznej stronie
6. Przyłożyć uchwyty boczne poz. 2 oraz 3 i przykręcić je śrubami M10x35 do podłużnic następnie pomiędzy zamontowane elementy wsunąć belkę główną haka poz. 1 i skręcić śrubami M12x35mm
7. Dokręcić wszystkie śruby z momentem jak w tabeli.
8. Podłączyć instalację elektryczną haka
9. Zamontować zderzak po usunięciu elementu przedstawionego na rysunku 2.
10. Przykręcić kulę haka wraz z blachą gniazda elektrycznego śrubami M12x70mm

ELEMENT	ILOŚĆ	LISTA CZĘŚCI	
		NR CZĘŚCI	OPIS
1	1	A16915-1	Belka Główna
2	1	A19615-8a1	Uchwyt boczny Prawy
3	1	A19615-8a2	Uchwyt boczny Lewy
5	1	A19615-C1	Nakładka Lewa
6	1	A19615-c2	Nakładka Prawa
7	2	A19615-8d1	Kontownik Wzmacniający
8	8	9	Podkładka płaska
9	8	A 8	Podkładka sprężysta
10	8	M8 x 35	Śruba z łbem sześciokątnym
11	2	M10 x 35	Śruba z łbem sześciokątnym
12	2	A 10	Podkładka sprężysta
13	8	M12 x 35	Śruba z łbem sześciokątnym
14	10	A 12	Podkładka sprężysta
15	10	A 13	Podkładka płaska
16	8	M12	Nakrętka
17	2	A 10,5	Podkładka płask
18	1	A19615-2	Blacha mocująca gniazdo
19	2	M12 x 70	Śruba z łbem sześciokątnym
20	1	A19615-3	kula

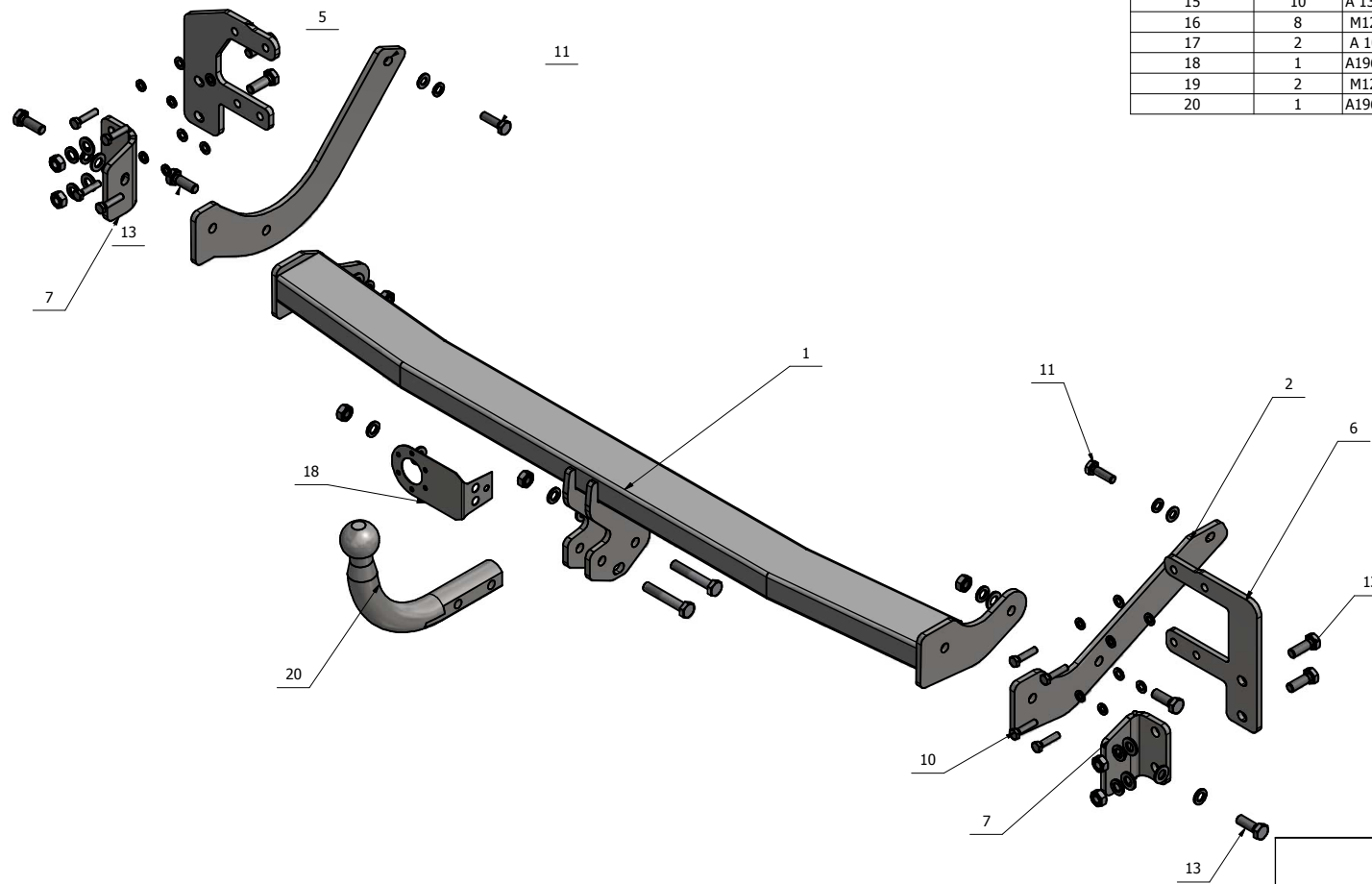

BIZUB		
Zacznep Kulowy Peugeot 407 sedan produkowany w latach 2004-2008		
Nr Katalogowy		
Uciąg R=1900kg	Maxymalny Nacisk Na Kule S=75kg	D=10.4 kN

Tabela Momentów Siły Dokręcania		
M8	M10	M12
25Nm	55Nm	87Nm