

# Opel Zafira II

Rok prod: od 05.2005

## Instrukcja obsługi:

1. Zdemontować zderzak i belkę zderzeniową.
2. Odnaleźć fabryczne punkty do wiercenia (obok śrub belki zderzeniowej), wierceć i rozwiereć do  $\varnothing 24\text{mm}$  (oś "1").
3. Od strony tylnego pasa odnaleźć gumowe zaślepki i usunąć je.
4. Od spodu podłużnic odnaleźć fabryczne otwory (oś "2"), zamontować nakrętki specjalne (koszyczki) C i przykręcić lekko elementy A i B śrubami M8x35. Przez otwór "3" wprowadzić nakrętkę specjalną "na patyku" D i przykręcić elem. A, B do podłużnic śrubami M8x35.
5. Poprzez wywiercone otwory "1" wprowadzić tulejki dystansowe E zwracając uwagę by tulejki nie wpadły do wnętrza tylnego pasa. Belkę główną X przykręcić do elementów A i B za pomocą śrub M12x160 - oś "1" (tulejki dystansowe E) i M12x50 - oś "4".
6. Przykręcić wszystkie śruby momentami wg tabeli.
7. W zderzaku wykonać (od spodu) wycięcie na łapy kuli.
8. Zamontować kulę i blachę gniazdka elektrycznego stosując śruby M12x70 (momenty wg tabeli).
9. Podłączyć instalację elektryczną zgodnie z instrukcją fabryczną samochodu.

## Fitting instructions:

1. Dissassemble the bumper and the collision beam of the bumper.
2. Locate the original factory points for drilling (near the screws collision beam), drill and enlarge the holes to  $\varnothing 24\text{mm}$  (axis "1").
3. Find the rubber plugs from the rear belt and remove them.
4. Find the original holes from the bottom stringers (axis "2") and assemble the special nuts (baskets) C in the holes and then screw slightly elements A, B to the stringers with the bolts M8x35. Insert the special nuts ("on a sticks") into the stringers and screw elements A, B (to the stringers) with the bolts M8x35.
5. Insert the distance tubes E into drilled holes- paying attention to the sleeve does not fall into interior of the rear belt. The main bar X bolted to the elem. A and B with screws M12x160 - axis "1" (distance tubes E) and M12x50 - axis "4" (enlarge washers).
6. Tighten all the bolts according to the torque - see the table.
7. The bumper cut out (from the bottom) on the feet of the ball.
8. Fix the ball and electric plate with bolts M12x70 (Torque setting according to the table).
9. Connect the electric wires according to the instructions of the car.

## Zestaw śrubowy:

M12x160-8.8 - 2 szt.  
M12x70-8.8 - 2 szt.  
M12x50-8.8 - 2 szt.  
M8x35-8.8 - 4 szt.

## Podkładki:

$\varnothing 13$  - 4 szt.  
 $\varnothing 13 \times \varnothing 35$  - 2 szt.  
 $\varnothing 8.5 \times \varnothing 30$  - 4 szt.

## Podkładki sprężyste:

$\varnothing 12,2$  - 6 szt.  
 $\varnothing 8,2$  - 4 szt.

## Nakrętki:

M12-8 - 2 szt.  
Nakrętki na patyku M8 - 2 szt.  
Nakrętki koszyczek M8 - 2 szt.

Tulejki dystansowe  $\varnothing 22 \times 120$  - 2 szt.

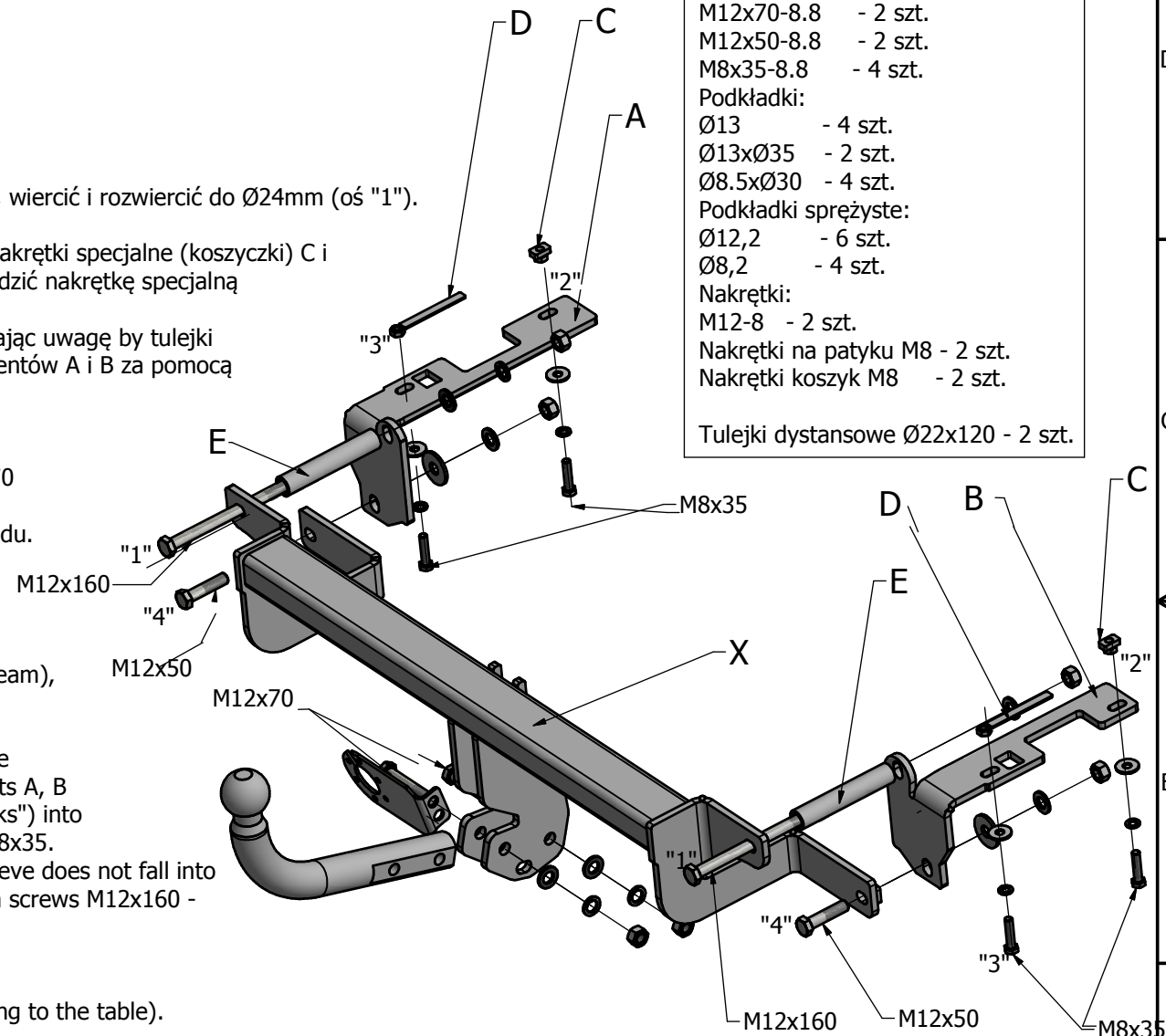

Momenty przykręcenia nakrętek i śrub (8.8)  
Torque settings for nuts and bolts (8.8)  
M8 - 25 Nm; M10 - 55 Nm; M12 - 85 Nm; M16 - 195 Nm

Zaprojektowany przez	Sprawdzony przez	Zatwierdzony przez	Data	Data
Konstruktor				2016-02-12
			Instrukcja montażu	Wydanie 1 / 1