

Opel Vectra C Kombi Rok produkcji od 2003

Instrukcja montażu:

- Wyjąć wykładzinę z bagażnika. Zdemontować plastikową, centralną część z tylniego pasa (2 śruby). Zdemontować 4 pierścienie (4 śruby). Usunąć 4 panele z lewej i prawej strony oraz boczne wykładziny (12 śrub).
- Odczepić 3 tylnie izolatory wydechu.
- Poluzować 4 tylnie nakrętki osłony termicznej.
- W bagażniku, w oznaczonych punktach wywiercić otwory $\varnothing 20$ mm w miejscach 'A', 'B' i 'C'.
- W bagażniku umieścić elementy '1' i '2' w otworach 'A', 'B' i 'C'. W punktach 'A' należy użyć tulei dystansujących $\varnothing 22 \times 130$ mm oraz śrub M12x170-8.8. W punktach 'B' i 'C' należy użyć tulei dystansujących $\varnothing 22 \times 120$ mm oraz śrub M12x160-8.8.
- Zamontować belkę haka holowniczego w punktach 'A', 'B' i 'C' za pomocą 6 nakrętek, podkładek, podkładek sprężystych.
- Zamontować elementy zdemontowane, które zostały wymienione w punktach 1, 2 i 3.
- Należy zamontować kulę oraz blachę pod gniazdko elektryczne za pomocą 2 śrub M12x70-8.8, podkładek, podkładek sprężystych i nakrętek.
- Dokręcić wszystkie śruby momentami wg tabelki.
- Podłączyć przewody elektryczne wg instrukcji fabrycznej samochodu.

Fitting instructions:

- Remove the trunk liner from the trunk. Detach the plastic centre panel (2 screws) from the back. Remove the four grommets (4 bolts). Remove the 4 shield panels on the left and right-hand sides of the side liner and remove side liner (12 screws).
- Detach the 3 rear exhaust insulators.
- Loosen the heat shield at the 4 rear nuts.
- Drill $\varnothing 20$ mm holes in the trunk at the existing punchmarks 'A', 'B' and 'C'.
- Place inner plates '1' and '2' incl. the spacer sleeves in the trunk at the holes 'A', 'B' and 'C'. Insert M12x170-8.8 bolts into holes 'A' and insert M12x160-8.8 bolts into holes 'B' and 'C'.
- Attach the lower hook at holes 'A', 'B' and 'C' using six M12 nuts, chassis rings and spring washers and nuts.
- Replace all the parts removed at point 1,2 and 3.
- Fix the tow ball and socket plate using 2 bolts M12x70-8.8, large washer and spring washers.
- Tighten all bolts according to the torque shown in the table.
- Connect electric wires according to the instruction of the car.

Momenty dokręcania śrub i nakrętek:
Torque settings for nuts and bolts:
M12-85 Nm

Zestaw śrubowy:	
M12x40-8.8	4 szt.
M12x70-8.8	2 szt.
M12x160-8.8	4 szt.
M12x170-8.8	2 szt.
Podkładki:	
$\varnothing 12 \times 35$	6 szt.
$\varnothing 12$	6 szt.
Podkładki sprężyste:	
$\varnothing 12$	12 szt.
Nakrętki:	
M12-8	8 szt.
Tulejki:	
$\varnothing 22 \times 120$	4 szt.
$\varnothing 22 \times 130$	2 szt.

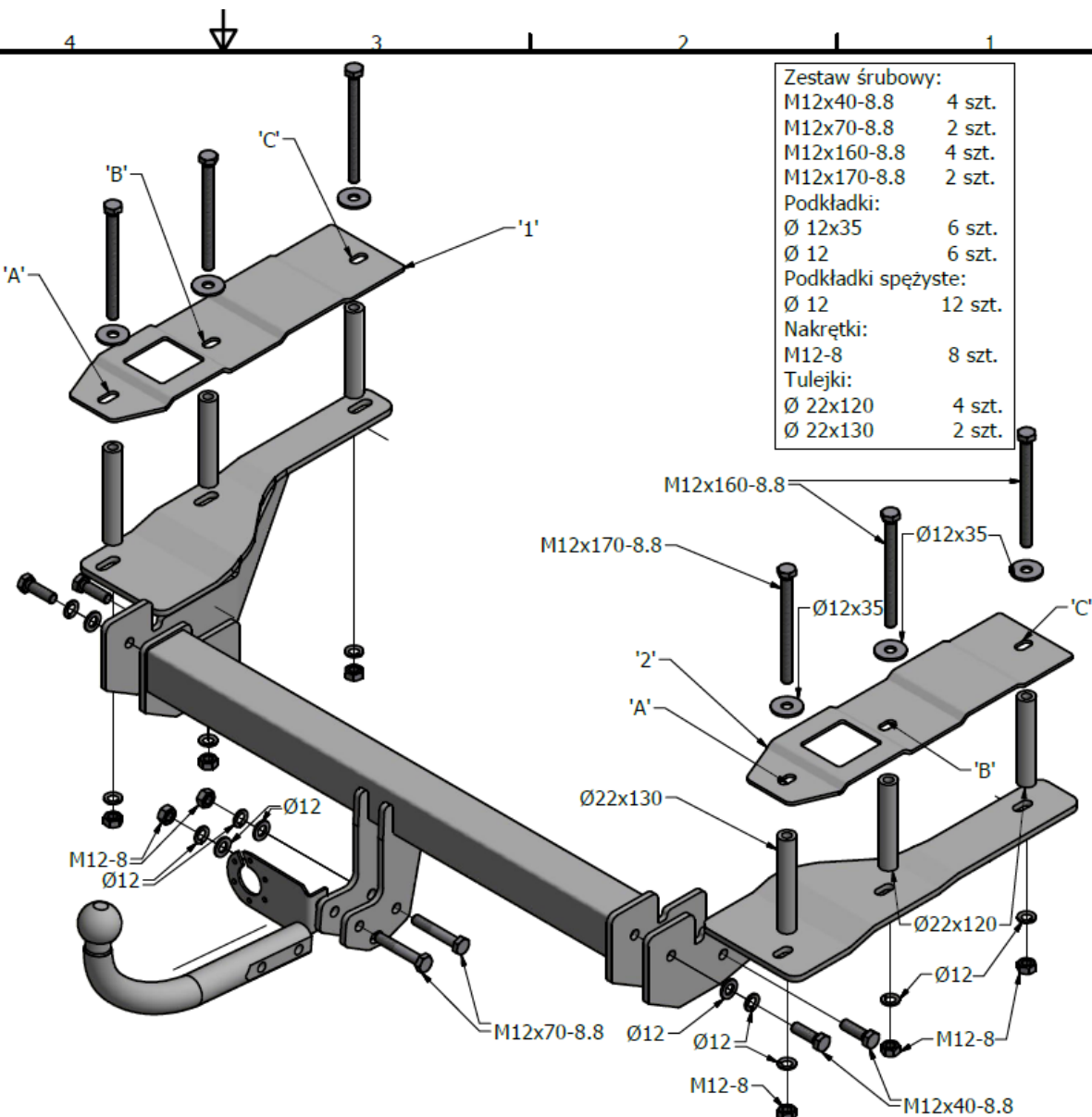

Designed by	Checked by	Approved by	Date	Date	
				2016-08-09	
Instrukcja montażu			Opel Vectra C Kombi, rok produkcji od 2003		
			Edition	Sheet	
				1 / 1	