

Opel Vectra B
Rok produkcji 1995-2002
Opel Vectra B Caravan
Rok produkcji 1996-2003

Instrukcja montażu:

1. Wyjąć plastikowe wypełnienia w bagażniku.
2. Zdjąć tłumik z uchwytów.
3. W technologicznych punktach zaznaczonych od strony bagażnika przewiercić otwory do średnicy tulejek, włożyć tulejki do podłużnicy.
4. Przykręcić luźne elementy 'A' i 'B' do podłużnicy stosując nakładki.
5. Należy zamontować kulę oraz blachę pod gniazdko elektryczne za pomocą śrub M12x70-8.8, podkładek, podkładek sprężystych i nakrętek.
6. Dokręcić wszystkie śruby momentami wg tabelki.
7. Podłączyć przewody elektryczne wg instrukcji fabrycznej samochodu.

Fitting instructions:

1. Remove the plastic fill in the trunk.
2. Remove the muffler from handles.
3. Drill the sleeves size holes in the marked points (trunk side). Mount the sleeves in the longerons.
4. Mount 'A' and 'B' elements to longerons. Remember about washers, spring washers and nuts.
5. Fix the tow ball and socket plate using 2 bolts M12x70-8.8, large washer and spring washers.
6. Tighten all bolts according to the torque shown in the table.
7. Connect electric wires according to the instruction of the car.

Zestaw śrubowy:

M12x35-8.8	4 szt.
M12x70-8.8	2 szt.
M12x100-8.8	1 szt.
M12x110-8.8	4 szt.
Podkładki:	
Ø 12x35	1 szt.
Ø 12	11 szt.
Podkładki sprężyste:	
Ø 12	11 szt.
Nakrętki:	
M12-8	9 szt.
Tulejki:	
Ø 12x60	1 szt.
Ø 12x65	4 szt.

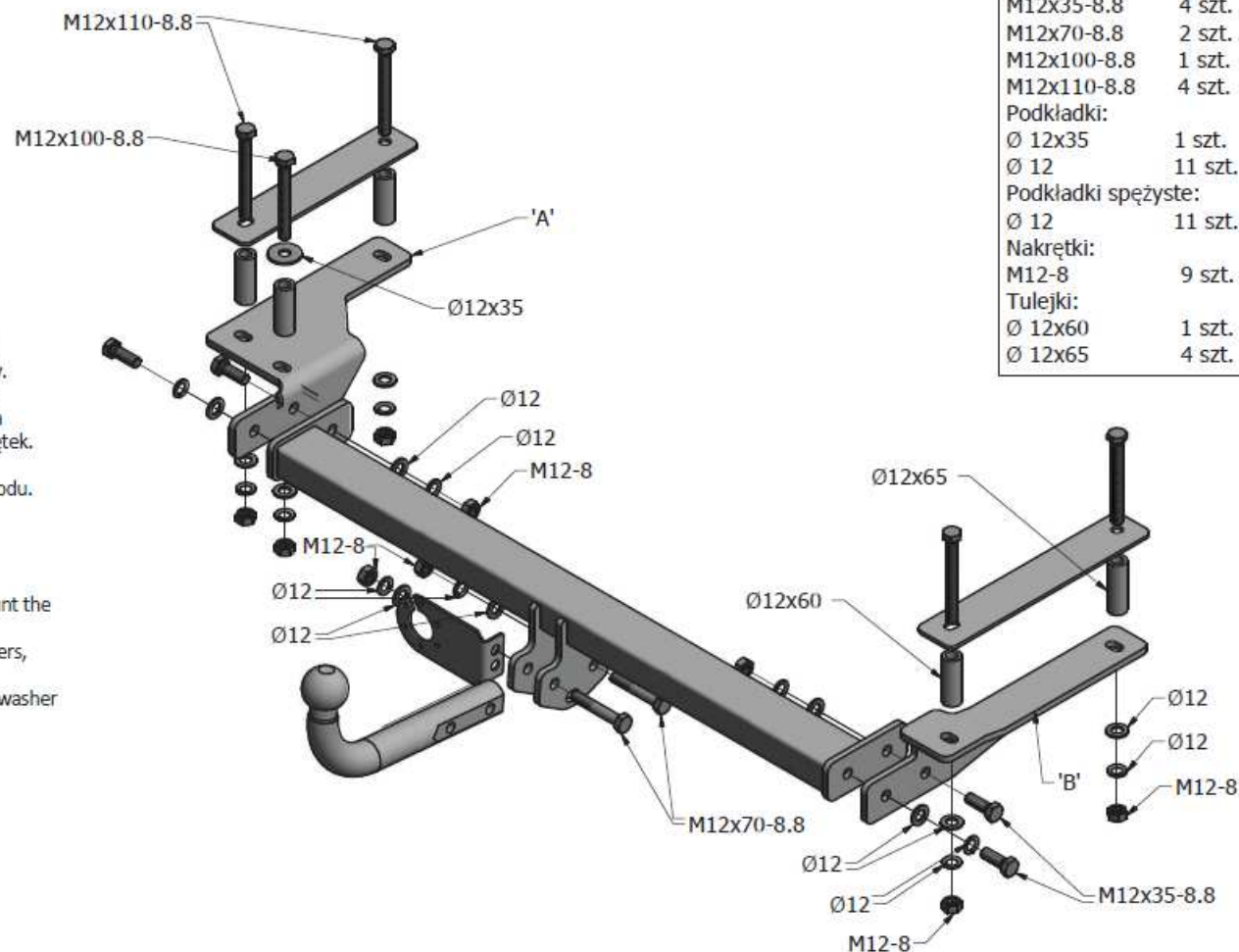

Momenty dokręcania śrub i nakrętek:
Torque settings for nuts and bolts:
M12-85 Nm

Designed by	Checked by	Approved by	Date	Date	
				2016-07-26	
Instrukcja montażu			Opel Vectra B, rok produkcji 1995-2002		
				Edition	Sheet
					1 / 1