

Citroen Berlingo II L2 Peugeot Partner II Rok produkcji od 2006

Instrukcja montażu:

1. Odkręcić koło zapasowe.
2. Z belki zderzeniowej odkręcić dwie najniższe śruby, w to miejsce przyłożyć elementy 'A' i 'B' i dokręcić luźno do tylniego pasa.
3. Z podłużnic wykręcić po dwie śruby, w to miejsce przyłożyć i luźno skręcić elementy 'C' i 'D'.
4. Wsunąć belkę haka holowniczego między elementami 'C' i 'D' i skręcić śrubami M12x50-8.8.
5. Należy zamontować kulę oraz blachę pod gniazdko elektryczne za pomocą śrub M12x70-8.8, podkładki, podkładek sprężystych i nakrętek.
6. Dokręcić wszystkie śruby momentami wg tabelki.
7. Podłączyć przewody elektryczne wg instrukcji fabrycznej samochodu.

Fitting instructions:

1. Unscrew the spare wheel.
2. Remove the 2 lowest bolts. Tighten loosely 'A' and 'B' elements.
3. Remove 4 bolts from the longerons (left and right side). Tighten loosely 'C' and 'D' elements.
4. Insert tow bar between 'C' and 'D' elements and tighten bolts M12x50-8.8.
5. Fix the tow ball and socket plate using 2 bolts M12x70-8.8, large washer and spring washers.
6. Tighten all bolts according to the torque shown in the table.
7. Connect electric wires according to the instruction of the car.

Zestaw śrubowy:	
M10x45-8.8	2 szt.
M12x50-8.8	4 szt.
M12x70-8.8	2 szt.
Podkładki:	
Ø 10x30	6 szt.
Ø 13	6 szt.
Podkładki sprężyste:	
Ø 10	6 szt.
Ø 12	6 szt.
Nakrętki:	
M10-8	4 szt.
M12-8	6 szt.

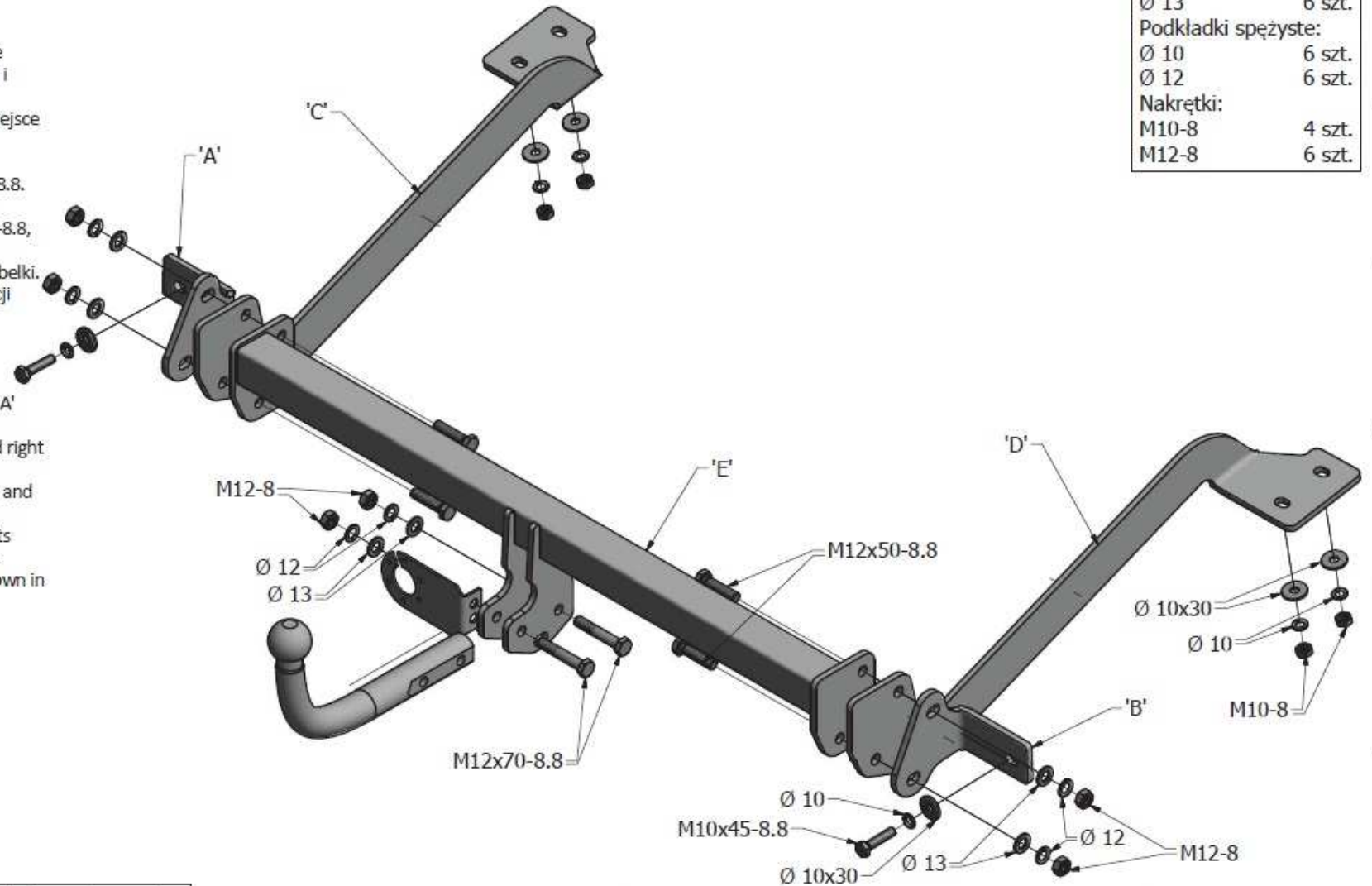

Momenty dokręcania śrub i nakrętek:
Torque settings for nuts and bolts:
M10-55 Nm; M12-85 Nm

Designed by	Checked by	Approved by	Date	Date
				2016-08-26
Instrukcja montażu			Citroen Berlingo II L2, rok produkcji od 2006	
			Edition	Sheet
			1	1 / 1