

Mercedes W166 (ML 350), poza 6.3 AMG, rok prod: od 07.2015
 W166 (GLE), też AMG Paket, poza 6.3 AMG, rok prod: 11.2011-06.2015

Zestaw śrubowy:
 Śruby:
 M12x70-8.8 - 2 szt.
 M12x35-8.8 - 6 szt.
 M10x35-8.8 - 12 szt.
 Podkładki:
 Ø13 - 8 szt.
 Ø10.5xØ30 - 12 szt.
 Podkładki sprężyste:
 Ø12,2 - 8 szt.
 Ø10,5 - 12 szt.
 Nakrętki:
 M12-8 - 8 szt.
 M10-8 - 8 szt.

Instrukcja montażu:

1. Wyjąć panele i koło zapasowe z bagażnika.
2. Zdjąć światło tylne.
3. Zdjąć zderzak i belkę zderzeniową (belka nie będzie już potrzebna).
4. Zdjąć osłonę termiczną.
5. Wsunąć ramiona A, B do podłużnic i przykręcić lekko przez bagażnik śrubami M10x35 (podkładki duże, podkładki sprężyste).
6. Przykręcić ramę C do ramion A, B i do tyłu samochodu, stosując kątowniki D, używając śrub M12x35 (podkładki, podkładki sprężyste), M10x35 Podkładki powiększone, podkładki sprężyste, nakrętki) oraz odkręconych wcześniej śrub M8 do przykręcenia kątowników D.
7. Przykręcić wszystkie śruby momentami wg tabeli.
8. Przykręcić osłonę termiczną.
9. Wyciąć zderzak na łapki i założyć do samochodu.
10. Założyć koło zapasowe i panele wyjęte z bagażnika.
11. Zamontować kulę oraz blachę gniazdka elektrycznego śrubami M12x70 (podkładki, podkładki sprężyste, nakrętki).
 Momenty dokręcenia wg tabeli.
12. Podłączyć wszystkie przewody elektryczne wg instrukcji.

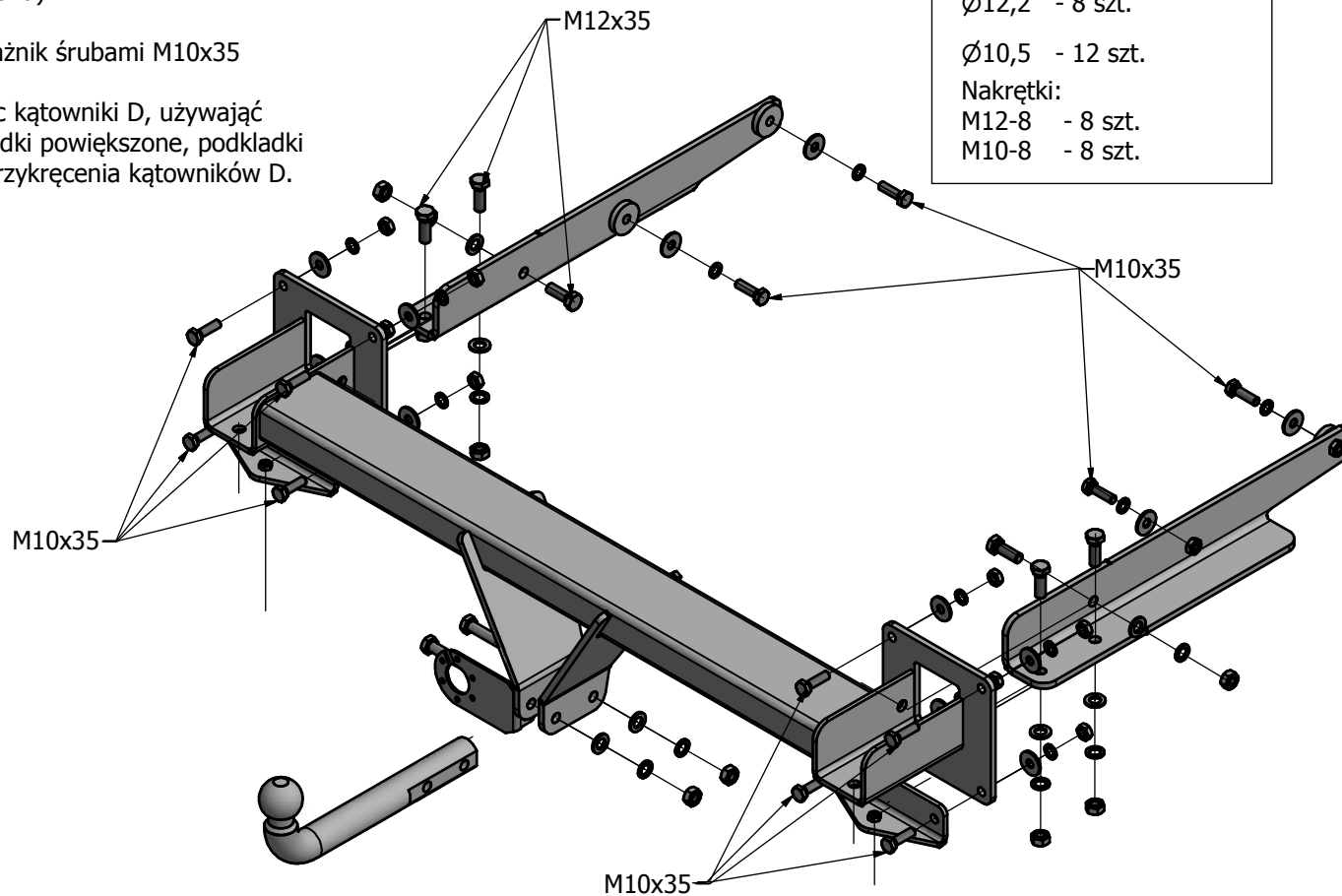

Momenty przykręcenia nakrętek i śrub (8.8)
 Torque settings for nuts and bolts (8.8)
 M8 - 25 Nm; M10 - 55 Nm; M12 - 85 Nm

Zaprojektowany przez Andrzej	Sprawdzony przez	Zatwierdzony przez	Data	Data 2017-07-07	
			Instrukcja montażu		Wydanie 1 / 1