

Mercedes A-klasa (hatchback)

Rok prod: 1997-2004

Nr kat. 15486

Instrukcja montażu:

1. Odkręcić osłony plastikowe od spodu samochodu.
2. Zdemontować zderzak.
3. Przyłożyć hak do podłużnic tak, aby otwory haka pokrywały się z otworami w podłużnicach. Przez prostokątne otwory w podłużnicach wsunąć nakrętki na patyku A i przykręcić hak śrubami M10x50 (stosować podkładki powiększone).
4. Zamontować zderzak.
5. Przykręcić plastikowe osłony (w razie potrzeby przyciąć).
6. Przykręcić wszystkie śruby momentami wg tabeli.
7. Przykręcić kulę i blachę gniazda elektrycznego śrubami M12x70. Momenty przykręcenia wg tabeli.
8. Podłączyć instalację elektryczną wg instrukcji fabrycznej samochodu.

Fitting instructions:

1. Unscrew the plastic shields of the bottom of the car.
2. Disassemble the bumper.
3. Put the tow bar to the stringers in this way, so the holes of the tow bar agree with the holes in the stringers. Insert the nuts on a sticks A, through the rectangular holes in the stringers, and screw the tow bar with bolts M10x40 8.8.
4. Assemble the bumper.
5. Screw the plastic shields (if necessary, trim them).
6. Tighten all the bolts according to the torque setting- see the table.
7. Fix the ball and electric plate with bolts M12x70.
8. Connect the electric wires according to the instructions of the car.

Moment skręcający dla śrub i nakrętek (8.8)
Torgue settings for nuts and bolts (8.8)
M8 - 25 Nm; M10 - 55 Nm; M12 - 85 Nm; M16 - 210 Nm

Zestaw śrubowy:

Śruby:

M12x70-8.8 - 2 szt.

M12x50-8.8 - 4 szt.

Podkładki:

Ø13 - 6 szt.

Ø13xØ35 - 8 szt.

Podkładki sprężyste:

Ø12,2 - 6 szt.

Nakrętki:

M12-8 - 2 szt.

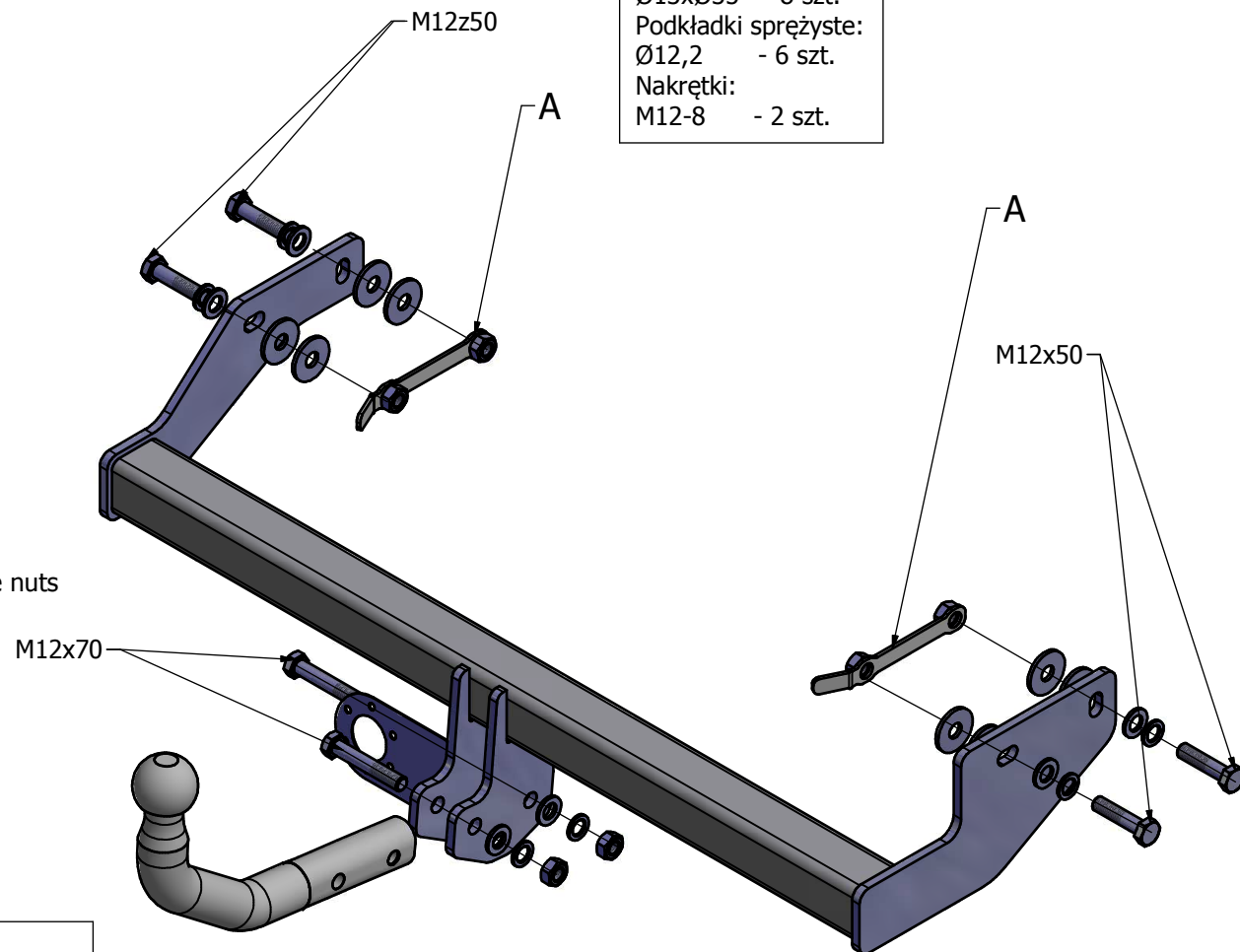

Zaprojektowany przez	Sprawdzony przez	Zatwierdzony przez	Data	Data	
Konstruktor				2016-11-29	
			Instrukcja montażu		
			Wydanie	Arkusz	
				1 / 1	