

Mazda MPV LW

Rok prod: od 2003

Instrukcja montażu:

1. Zdemontować zderzak i światła tylne oraz osłony i pokrycia w bagażniku a także zdjąć tłumnik z zawiesia.
2. Przyłożyć wsporniki haka A i B i przykręcić na dwa otwory (4 otw. w obu wspornikach) dalej od tyłu pojazdu śrubami M10x1.25x40 i M12x45 stosując podkładki, podkładki spręż., nakrętki i "nakrętkę na patyku" H.
3. Przykręcić do wsporników A i B belkę główną C śrubami M12x35 (podkładki, podkl. sprężynujące, nakrętki).
4. Dokręcić śruby momentami wg tabeli.
5. Wiercić przez trzeci otwór we wspor. A i B (najbliżej belki głównej haka C) otwór pod śrubę M12. Od strony bagażnika rozwiercić pod tulejkę Ø18. Zabezpieczyć antykorozyjnie. Skręcić stosując śruby M12x130, płytki D, tulejki E, podkładki, podkładki spręż. i nakrętki.
6. Zawiesić tłumnik na zawiesiu.
7. Zdemontowane elementy z bagażnika zamocować na powrót do niego.
8. Przyciąć wypustki zderzaka w dwóch miejscach. Przewiercić zderzak Ø10 w miejscu otworów w blaszkach przyspaw. do belki haka G i przymocować do tych blaszek G.
9. Przykręcić kulę i blachę gniazdka elektrycz. śrubami M12x70 (podkład, podkładki spręż., nakrętki).
10. Przykręcić wszystkie śruby momentami wg tabeli.
11. Podłączyć instalację elektryczną wg instrukcji fabrycznej samochodu.

Zestaw śrubowy:	
M12x130-8.8	2 szt.
M12x70-8.8	2 szt.
M12x45-8.8	2 szt.
M12x35-8.8	6 szt.
M10x1,25x40	2 szt.
Podkładki:	
Ø13	- 12 szt.
Ø10	- 2 szt.
Podkładki sprężyste:	
Ø12.2	- 12 szt.
Ø10.2	- 2 szt.
Nakrętki:	
M12-8	- 9 szt.
Tulejki:	
Ø18xØ12,5x89	- 2 szt.

Momenty przykręcenia nakrętek i śrub (8.8)
M8 - 25 Nm; M10 - 55 Nm; M12 - 85 Nm

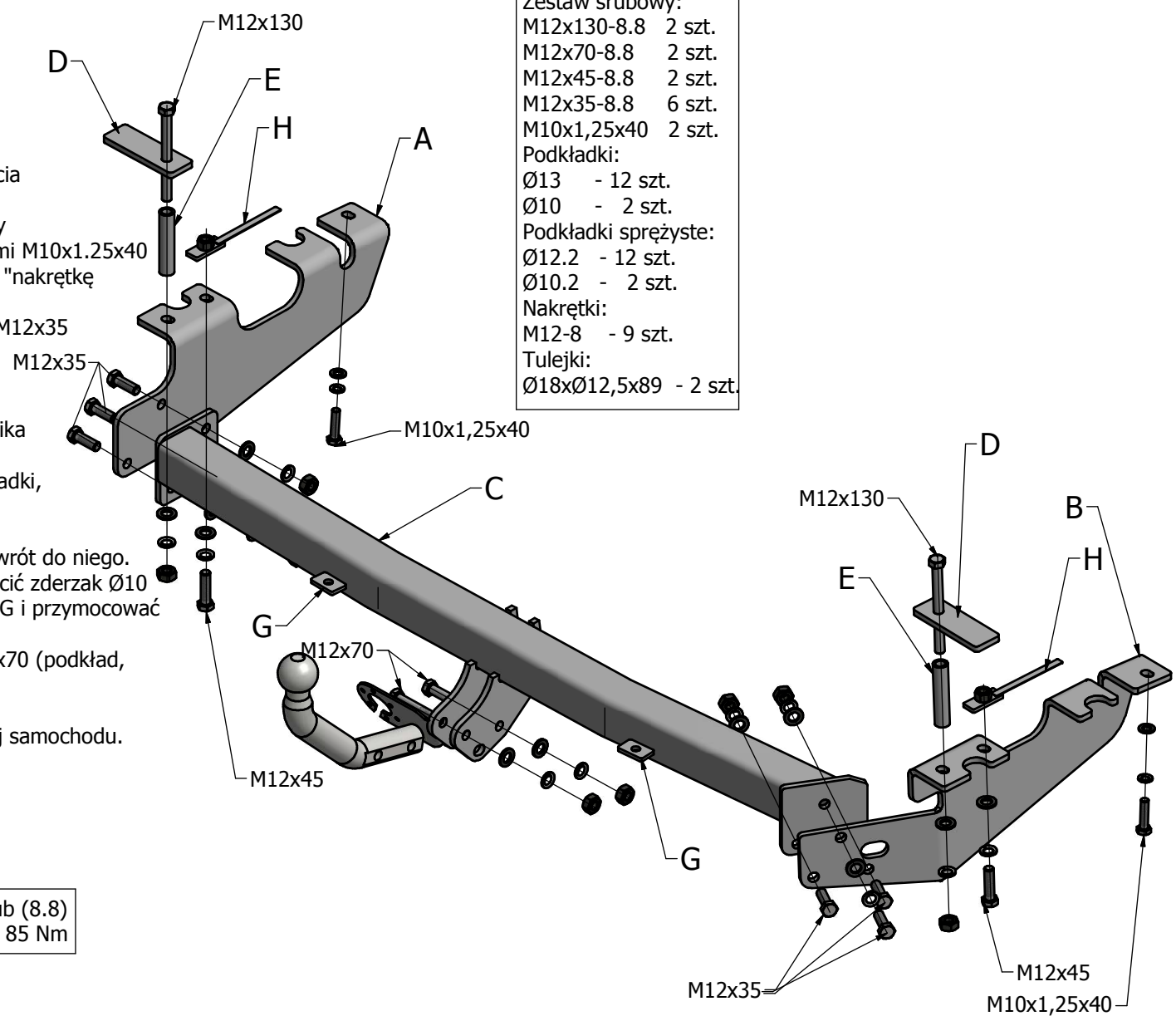

Zaprojektowany przez	Sprawdzony przez	Zatwierdzony przez	Data	Data	
Konstruktor				2015-07-31	
			Instrukcja montażu.		
			Wydanie	Arkusz	
				1 / 1	