

LISTA CZĘŚCI			
ELEMENT	ILOŚĆ	NR CZĘŚCI	OPIS
1	1	B21557-0lap	
2	1	kula	
3	2	DIN 931-1 - M12 x 70	Śruba z łbem sześciokątnym
4	16	DIN 125 - A 13	Podkładka
5	2	DIN 127 - A 12	Podkładka sprężysta
6	2	DIN 934 - M12	Nakrętka
7	14	DIN 128 - A12	Podkładka sprężysta
8	14	DIN 933 - M12 x 35	Śruba z łbem sześciokątnym
9	1	B21557-5b	
10	1	Belka Główna	
11	1	B21557-5b1	
12	1	5a	
13	1	5a1	
14	1	Wkładka M12	
15	1	Wkładka M121	
16	1	KAPTUREK	

Instrukcja Montażu Zaczepu Kulowego 1. Zdemontować pokrywę zderzaka. W tym celu należy odkręcić po dwie dolne śruby mocujące pokrywę znajdujące się we wsporniku zderzaka rurkowego.

2. Zdjąć zderzak rurkowy odkręcając pozostałe śruby.

3. W miejsce odkręconego zderzaka rurkowego przyłożyć belkę główną zaczepu (poz. 1) i skręcić do ramy używając śrub M12x40mm (poz. 8). Przez otwory (poz. A) przykręcić do wsporników bocznych kątownik (poz. 5) śrubą M12x40mm (poz. 8). Następnie kątownik przykręcić do podłusznicy używając śrub M12x40mm (poz. 8) i nakrętek na wysięgnikach (poz. 4), które należy wsunąć do środka podłusznicy.

UWAGA! W zależności od rodzaju nadwozia, belka główna mocowana jest przez inne otwory. Dotyczy to także kątownika (poz. 5). Różnice przedstawiono na rys. 2.

4. Przykręcić część kulistą zaczepu (poz. 2) wraz z blachą pod gniazdo (poz. 3) śrubami M12x75mm (poz. 7) z wyposażenia.

5. Dokręcić wszystkie śruby z momentem jak pokazano w tabeli.

6. Przez otwory (poz. B) przykręcić zdemontowaną pokrywę zderzaka używając oryginalnych śrub.

7. Podłączyć przewody gniazdka 7 - bieg. do instalacji elektrycznej zgodnie z instrukcją fabryczną samochodu (zaleca się wykonanie w ASO).

8. Uzupełnić ewentualne ubytki powłoki malarskiej zaczepu powstałe w trakcie montażu.

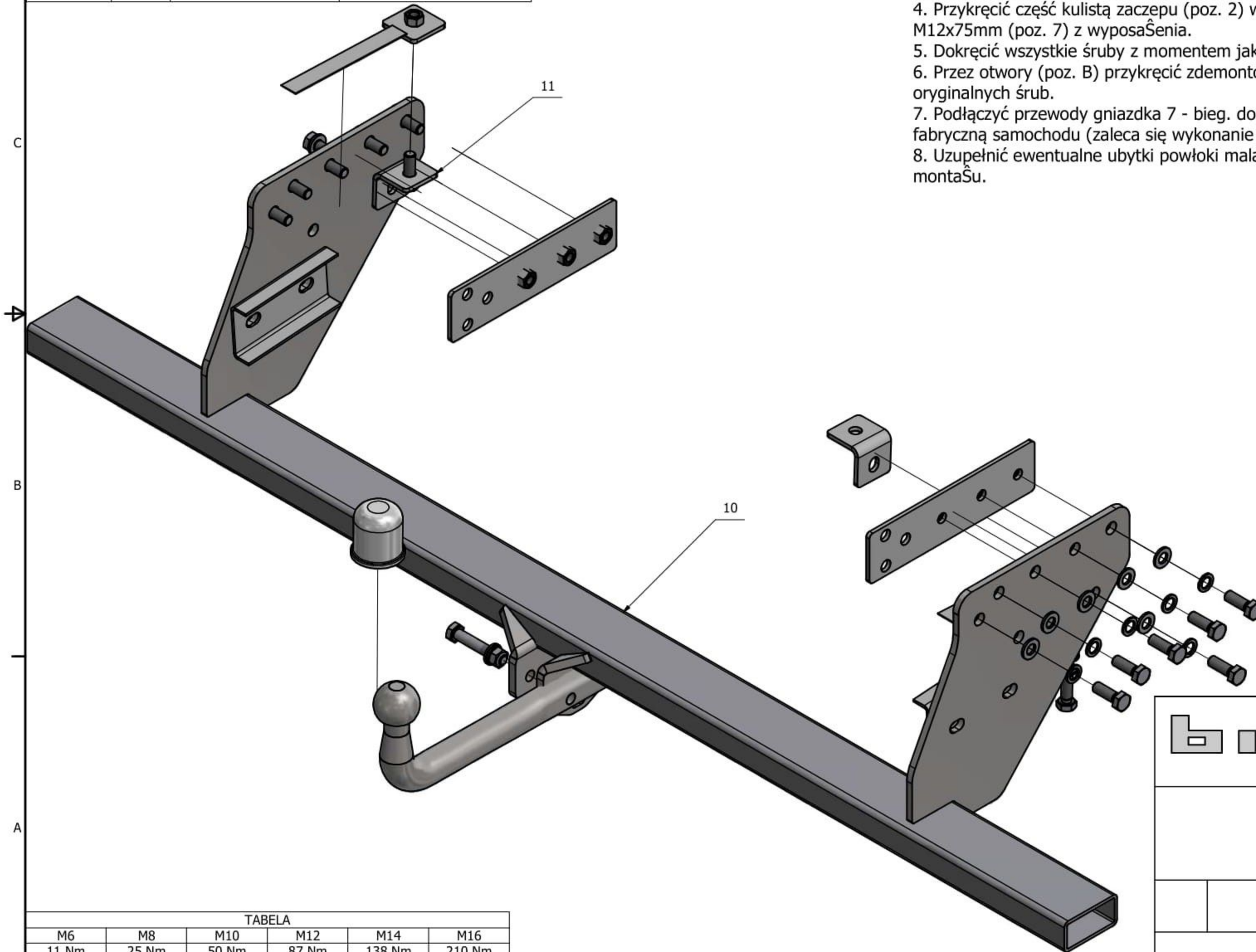

bizub
www.bizub.pl

Fabryka Haków Holowniczych
05-825 Grodzisk Mazowiecki
+4822724 3186
507 032 098

TABELA

M6	M8	M10	M12	M14	M16
11 Nm	25 Nm	50 Nm	87 Nm	138 Nm	210 Nm