

# Nissan Pickup

Rok prod: od 1998-2005

## Instrukcja montażu:

1. Zdemontować belkę zderzeniową oraz jej uchwyty mocujące, które nie będą już montowane.
2. Przyłożyć kątowniki A i B do wewnętrznej strony podłużnic i skręcić lekko ze wspornikami C, D w osiach "1" śrubami M12x1,25x45 (podkładki, podkł. sprężyste).
3. W osiach "2" wykonać w podłużnicach otwory  $\varnothing 13$ .
4. Przykręcić kątowniki A, B śrubami M12x1,25x45 (podkładki, podkł. sprężyste)
5. Przykręcić belkę główną E do wsporników C, D śrubami M12x35 (podkładki, podkł. sprężyste, nakrętki).
6. Dokręcić wszystkie śruby momentami wg tabeli.
7. Przykręcić kulę oraz blachę gniazdka elektrycznego śrubami M12x70 (podkładki, podkł. sprężyste, nakrętki). Momenty dokręcenia wg tabeli.
8. Podłączyć instalację elektryczną wg instrukcji fabrycznej samochodu.

## Fitting instructions:

1. Disassemble the beam collision and the fitting handles (they will not be any more).
2. Put the elements A and B to the inside of the stringers and screw slightly with the elements C, D in axes "1" with the bolts M12x1,25x45 (washers, spring washers).
3. Drill the holes  $\varnothing 13$  in the axes "2" of the stringers.
4. Screw the elements A, B to stringers with the bolts M12x1,25x45 (podkładki, podkł. sprężyste).
5. Attach the main bar E to the brackets C, D using bolts M12x35 (washers, spring washers, nuts).
6. Tighten all the bolts according to the torque settings- see the table.
7. Fix the ball and electric plate with the bolts M12x70 (washers, spring washers, nuts). Torque settings according to the table.
8. Connect the electric wires according to the instructions of the car.

Momenty przykręcenia nakrętek i śrub (8.8)  
Torque settings for nuts and bolts (8.8).  
M8 - 25 Nm; M10 - 55 Nm; M12 - 85 Nm

## Zestaw śrubowy:

Śruby:  
M12x70-8.8 - 2 szt.  
M12x45x1.25-8.8 - 10 szt.  
M12x35-8.8 - 10 szt.  
Podkładki:  
 $\varnothing 13$  - 22 szt.  
Podkładki sprężyste:  
 $\varnothing 12,2$  - 22 szt.  
Nakrętki:  
M12-8 - 8 szt.

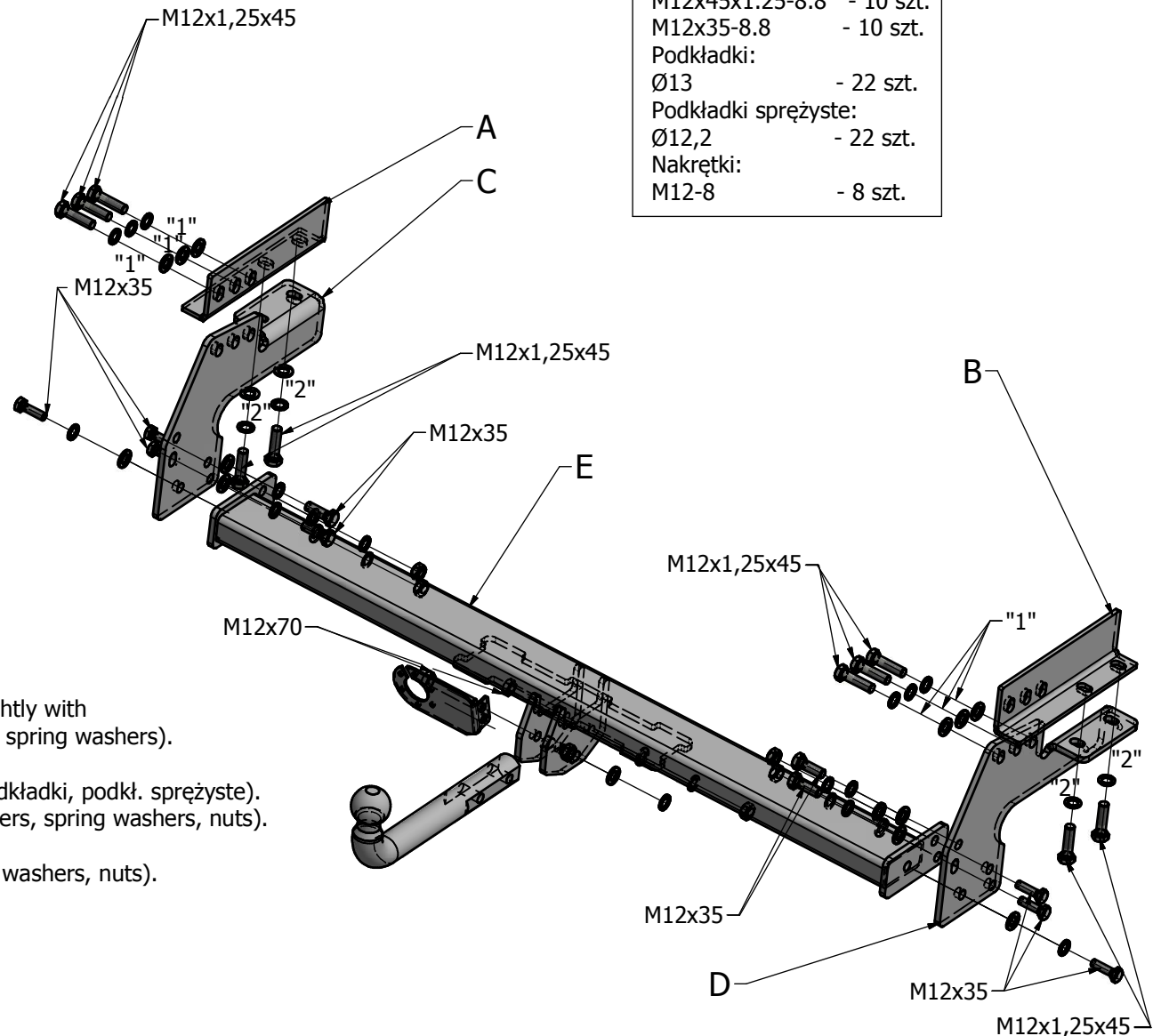

Zaprojektowany przez	Sprawdzony przez	Zatwierdzony przez	Data	Data	
Konstruktor				2016-04-13	
			Instrukcja montażu		
			Wydanie	Arkusz	
				1 / 1	