

Mercedes E klasa S211 Kombi

Rok prod: 2003-09.2009

Momenty skręcenia dla nakrętek i śrub (8.8)
Torque settings for nuts and bolts (8.8)
M8 - 25 Nm; M10 - 55 Nm; M12 - 87 Nm; M16 - 195 Nm

Zestaw śrubowy:

Śruby:

M12x90-8.8 - 4 szt.
M12x70-8.8 - 2 szt.
M10x50-8.8 - 4 szt.
M10x35-8.8 - 4 szt.

Podkładki:

Ø13xØ35 - 4 szt.
Ø13 - 6 szt.
Ø10,5xØ30 - 12 szt.

Podkładki sprężyste:

Ø12.2 - 6 szt.
Ø10.2 - 8 szt.

Nakrętki:

M12-8 - 6 szt.
M10-8 - 4 szt.

Tulejki:

Ø25x~Ø15x37

Instrukcja montażu:

1. Zdemontować zderzak i osłonę oraz belkę zderzeniową
2. Od belki zderzeniowej odkręcić wsporniki, które już nie będą potrzebne.
3. Wyjąć z bagażnika osłony boczne i tylną.
4. Włożyć śruby M12x90 z podkładkami powiększonymi Ø12xØ35 w otwory od strony bagażnika. Włożyć w otwory podłużnic wsporniki A i B, nasunąć na śruby M12x90. Wsporniki A i B przykręcić lekko śrubami M10x35 stosując podkładki powiększone, podkł. sprężyste. Na śruby M12x90 nałożyć tulejki Ø25 G oraz nasunąć belkę główną C, przykręcić nakrętki M12 (podkładki, podkładki sprężyste).
5. Do belki głównej przykręcić wsporniki D, E śrubami M10x50 (podkładki powiększone, podkładki sprężyste, nakrętki).
6. Do wsporników D, E przykręcić belkę zderzeniową (bez wsporników) śrubami, którymi wcześniej była przykręcona do podwozia.
7. Przykręcić wszystkie śruby momentami wg tabeli.
8. Zamontować osłonę i zderzak oraz osłony w bagażniku.
9. Przykręcić kulę oraz blachę gniazdka elektrycznego śrubami M12x70 (podkładki, podkładki sprężyste, nakrętki) momentami wg tabeli.
10. Podłączyć instalację elektryczną wg instrukcji fabrycznej samochodu.

Fitting instructions:

1. Disassemble the bumper and the shield and the beam collision.
2. From the beam collision unscrew the brackets that will be not any more.
3. Remove the side and rear covers from the trunk.
4. Insert the bolts M12x90 and enlarged washers Ø13xØ35 in holes from the side of the trunk. Insert the brackets A and B in the holes of the stringers, slide on the bolts M12x90. Tighten slightly the brackets A and B with the bolts M10x35 using enlarged washers, spring washers. Insert the sleeves Ø25 G on the bolts M12x90 and slide the main beam C (on the bolts M12x90), tighten the nuts M12 (washers, spring washers).
5. Screw brackets D, E to main beam with bolts M10x50 (washers enlarged, spring washers, nuts).
6. Screw the beam collision to the main beam C (without brackets) with bolts, which earlier was bolted to the chassis.
7. Tighten all the bolts according to the torque settings - see he table.
8. Assemble the shield and bumper and covers in the trunk.
9. Fix the ball and electric plate using bolts M12x70 (washers, sprig washers, nuts).
Torque settings according to the table.
10. Connect the electric wires according to the instructions of the car.

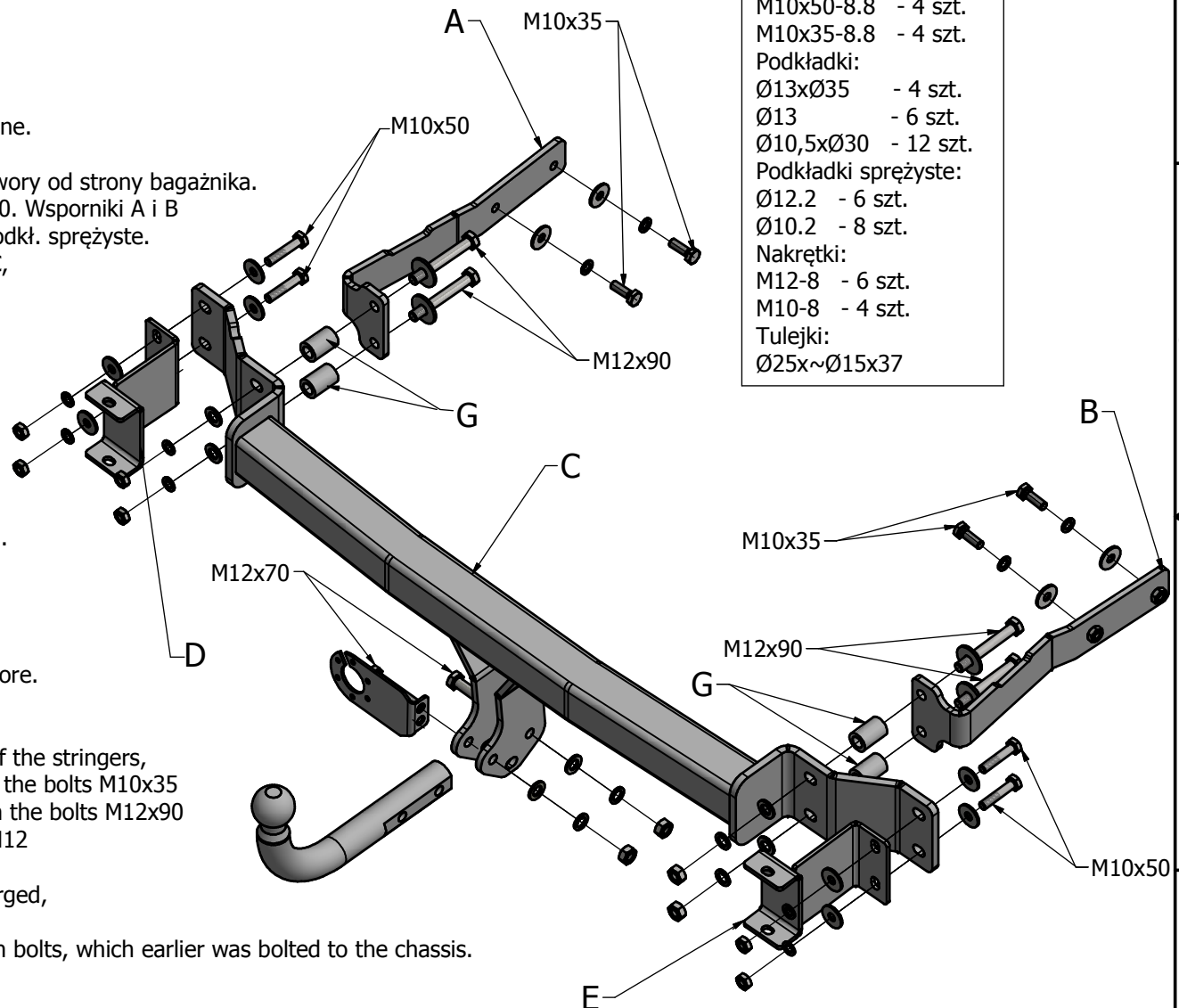

Zaprojektowany przez	Sprawdzony przez	Zatwierdzony przez	Data	Data	
Konstruktor				2016-03-08	
			Instrukcja montażu	Wydanie	Arkusz
					1 / 1