

# Mercedes E klasa W211, sedan Rok prod. 2003-02.2009

## Instrukcja montażu:

1. Wymontować tylne i boczne osłony w bagażniku.
2. Odkręcić zderzak oraz wsporniki (które nie będą już potrzebne).
3. Od strony bagażnika włożyć śruby M10x50 w technologiczne otwory, w tylnym pasie.
4. Na wystające śruby włożyć belkę główną. Do podłużnic włożyć elementy A i B przez prostokątne otw. w haku, skrócić lekko z belką główną.
5. Od wewnątrz bagażnika przykręcić elementy A i B do podłużnic śrubami M10x30, stosując powiększone podkładki.
6. Do uchwytów E przykręcić wypełnienie zderzaka używając oryginalnych śrub i nakrętek. Całość przykręcić do belki głównej śrubami M10x50, stosując powiększone podkładki.
7. Zamontować zderzak.
8. Dokręcić kulę i blachę gniazdka elektrycznego.
9. Dokręcić wszystkie śruby momentami wg tabeli.
10. Dokręcić instalację elektryczną wg instrukcji fabrycznej samochodu.

## Zestaw śrubowy:

M12x70-8.8 - 2 szt.  
M10x50-8.8 - 8 szt.  
M10x30-8.8 - 4 szt.

## Podkładki:

Ø13 - 2 szt.

Ø10.5 - 8 szt.

## Podkładki powiększone:

Ø10.5xØ30x2.5 - 12 szt.

## Podkładki sprężyste:

Ø12.2 - 2 szt.

Ø10.2 - 12 szt.

## Nakrętki:

M12-8 - 2 szt.

M10-8 - 8 szt.

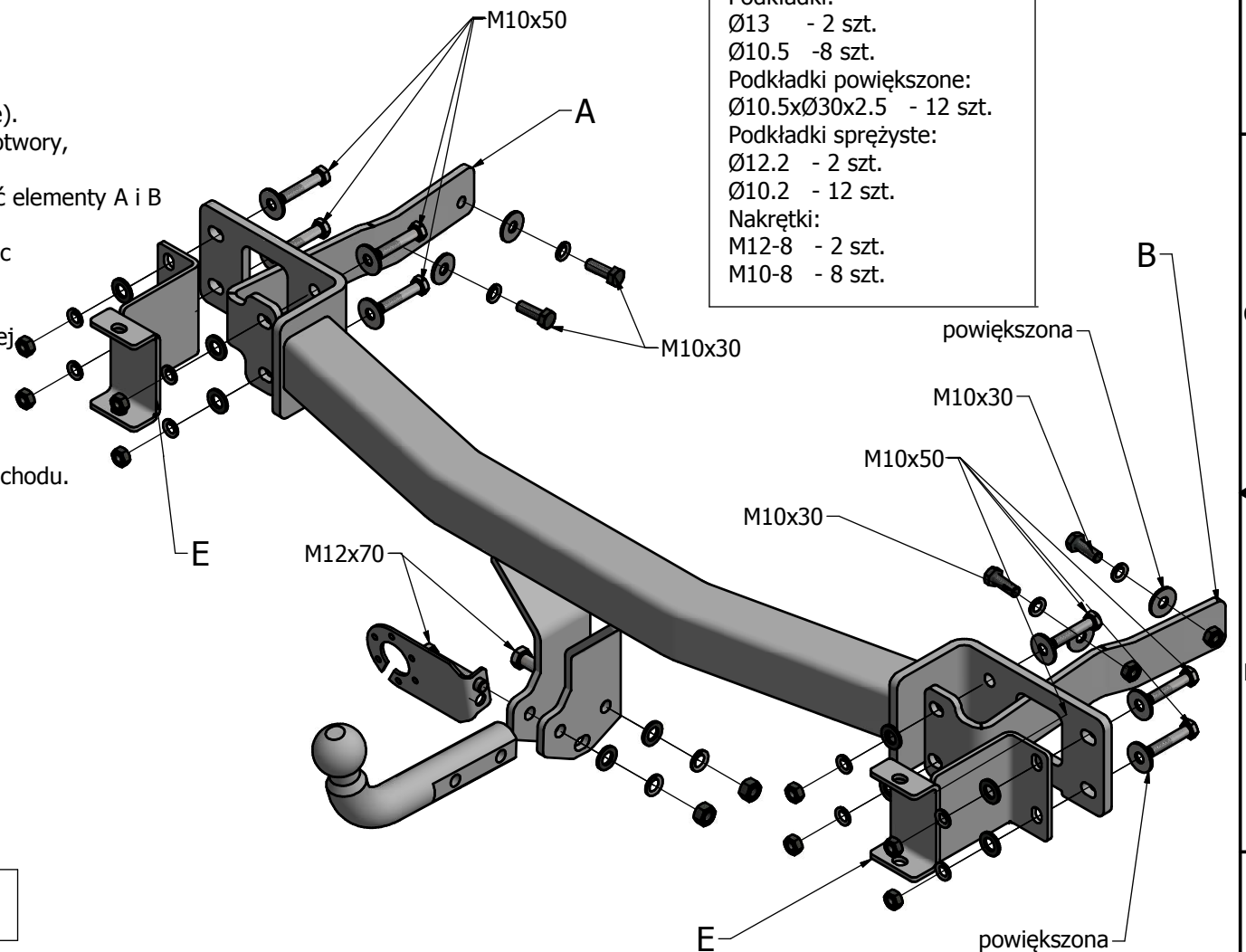

Momenty skręcenia nakrętek i śrub (8.8)  
M12 - 85 Nm; M10 - 55 Nm

Zaprojektowany przez	Sprawdzony przez	Zatwierdzony przez	Data	Data	
Konstruktor				2015-07-09	
			Zaczepek kulisty		
			Wydanie	Arkusz	
				1 / 1	