

Instrukcja Montażu Zaczepu Kulowego

1. Opróżnić wnętrze bagażnika i zdemontować boczne osłony
2. Odnaleźć fabryczne zapunktowane punkty do wiercenia i wykonać otwory fi 15 mm (tak by wykonane otwory pokryły się z otworami w belce głównej poz. 1)
3. Wsunąć w wewnętrzną stronę bagażnika wzmocnienia boczne (poz. 2 i 3) tak by otwory pokryły się z otworami fabrycznymi i wykonanymi otworami
4. Dokręcić belkę główną zaczepu do wsporników bocznych przez wywiercone otwory śrubami M12*50
5. Dokręcić wsporniki boczne przez fabryczne otwory śrubami M10*35
6. Przykręcić część kulistą wraz z blachą gniazda elektrycznego.
7. Dokręcić wszystkie śruby zgodnie z tabelą momentów siły dokręcania
8. Podłączyć elektrykę haka

LISTA CZĘŚCI			
ELEMENT	ILOŚĆ	NR CZĘŚCI	OPIS
1	1	493_01	Belka główna zaczepu
2	2	493_4a	wspornik
4	1	kula	
5	1	Blacha mocująca gniazdo	
6	2	DIN 931-1 - M12 x 70	Śruba z łbem sześciokątnym
7	6	DIN 125 - A 13	Podkładka
8	6	DIN 128 - A12	Podkładka sprężysta
9	4	DIN 934 - M12	Nakrętka
10	4	DIN 931-1 - M12 x 50	Śruba z łbem sześciokątnym
11	4	DIN 9021 - 10,5*37	Podkładka powiększona
12	4	DIN 128 - A10	Podkładka sprężysta
13	4	DIN 933 - M10 x 35	Śruba z łbem sześciokątnym

Installation Instructions towbar

- 1 Empty interior of tailgate and remove the side cover
- 2 Locate the factory could score points points to drill and make holes fi 15 mm (so that made holes with the holes in the beam main item. 1)
- 3 Insert the the inside of the tailgate side reinforcement (pos. 2 and 3) so that the holes with the holes factory and made holes
- 4 Tighten the main bar of the towbar to the side supports through drilled holes M12 * 50
- 5 Tighten the side brackets with the factory holes with bolts M10 * 35
- 6 Screw the towbar with a ballmount electrical outlet.
- 7 Tighten all bolts according to the table tightening torques
- 8 Connect the electrics towbar

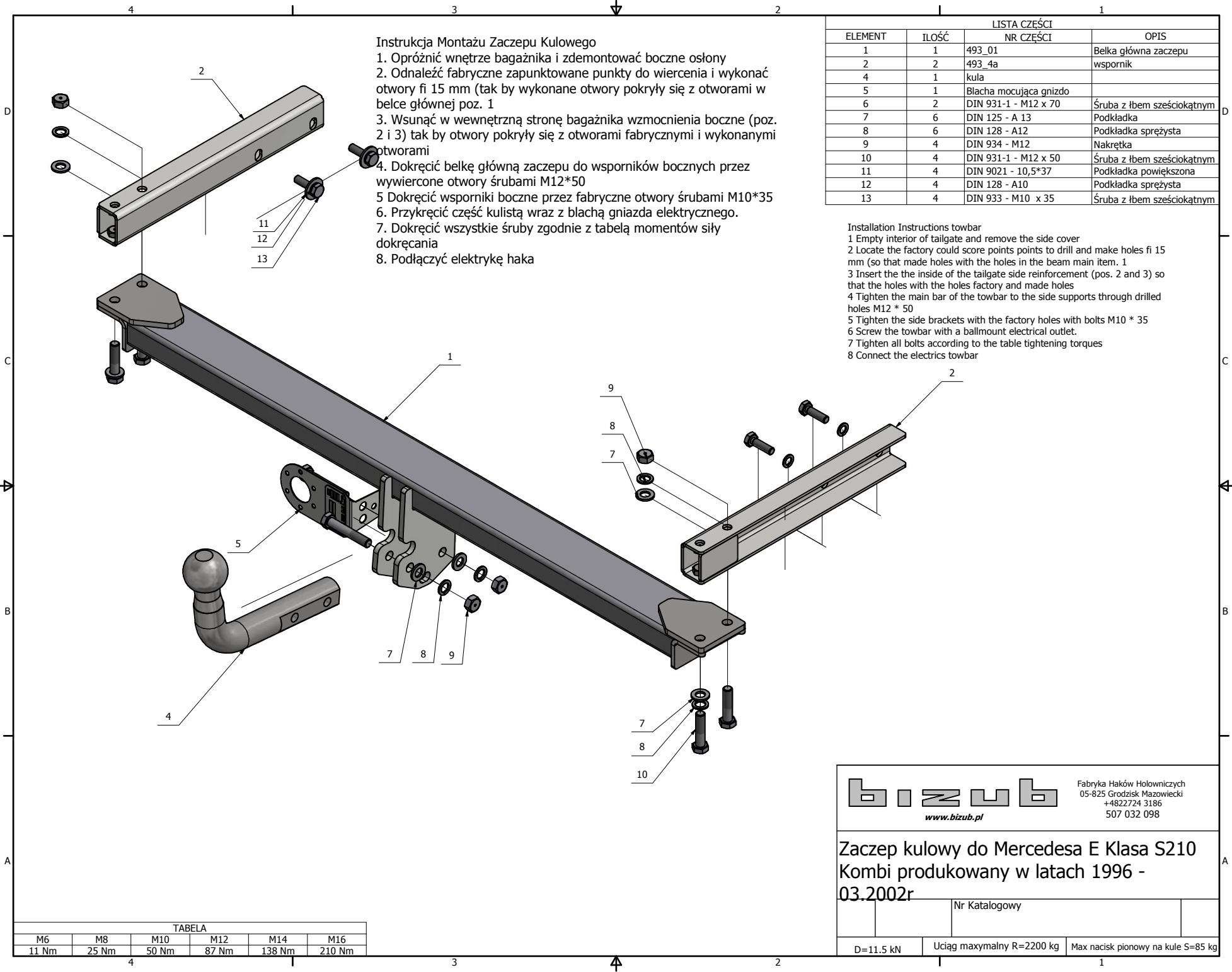

TABELA					
M6	M8	M10	M12	M14	M16
11 Nm	25 Nm	50 Nm	87 Nm	138 Nm	210 Nm

bizub Fabryka Haków Holowniczych
05-825 Grodzisk Mazowiecki
+4822724 3186
507 032 098
www.bizub.pl

Zaczep kulowy do Mercedesa E Klasa S210 Kombi produkowany w latach 1996 - 03.2002r

	Nr Katalogowy	
D=11,5 kN	Uciąg maksymalny R=2200 kg	Max nacisk pionowy na kule S=85 kg