

Mazda 6 (GG) - 4,5 drzwi
Data prod. 01.2003 - 01.2008

Instrukcja montażu:

1. Zdemontować zderzak oraz metalowe wzmocnienie - nie będzie ponownie montowane,
2. Opuścić tłumnik z tylnego zawiesia oraz odnitować osłonę termiczną.
3. W tylnej ścianie wyciąć otwory 85x60 naprzeciw wejścia do podłużnic.
4. Fabryczne otwory w podłużnicach rozwiertać wiertłem Ø25mm.
5. Wsunąć belkę główną zaczepu C w podłużnice tak aby otwory zaczepu pokryły się z otworami w podłużnicach.
6. W rozwiercone otwory Ø25 wsunąć tulejki.
7. Przyłożyć nakładki poz.A i skrócić śrubami M10x110 i M12x100.
8. Przynitować blachę termiczną, zawiesić tłumnik, zamontować zderzak wyciąć jego fragment na łapki kuli.
9. Przykręcić kulę wraz z blachą gniazdka elektrycznego śrubami M12x70.
10. Dokręcić wszystkie śruby momentami wg tabeli.
11. Podłączyć przewody wg instrukcji fabrycznej samochodu.

Fitting instruction:

1. Disassemble the bumper and metal reinforcement (this part will be not use any more).
2. Get lower the muffler from the rear handler and rivet the thermal shield.
3. Make holes 85x60 mm in back wall opposite the antrance to the stringers.
4. Ream with drill Ø25 original made holes in the stringers.
5. Put the main bar C of the towing hitch in the stringers according to the holes in both elements.
6. In holes Ø25 put the sleeves.
7. Place fish-plates A and fix them with bolts M10x110 and M12x100.
8. Cut out fragment of the bumper, reassemble the bumper and thermal shield.
9. Fix tow-ball and socket plate using bolts M12x70.
10. Tighten all bolts according to the torque shown in the table.
11. Connect the electric wires according to the instructions of the car.

Momenty skręcenia dla nakrętek i śrub 8.8
M10 - 50 Nm; M12 - 87 Nm; M16 - 210 Nm

Zestaw śrubowy:

- M12x100-8.8 - 2 szt.
- M12x70-8.8 - 2 szt.
- M10x110-8.8 - 2 szt.

Podkładki:

- Ø13 - 4 szt.
- Ø11 - 2 szt.

Podkładki powiększone:

- Ø37xØ13x3 - 2 szt.
- Ø30x10.5x2.5 - 2 szt.

Podkładki sprężyste:

- Ø12.2 - 4 szt.
- Ø10.2 - 2 szt.

Nakrętki:

- M12-8 - 4 szt.
- M10-8 - 2 szt.

Tulejki:

- Ø25xØ17x17 2 szt.
- Ø25xØ17x15 2 szt.
- Ø25xØ17x13 2 szt.

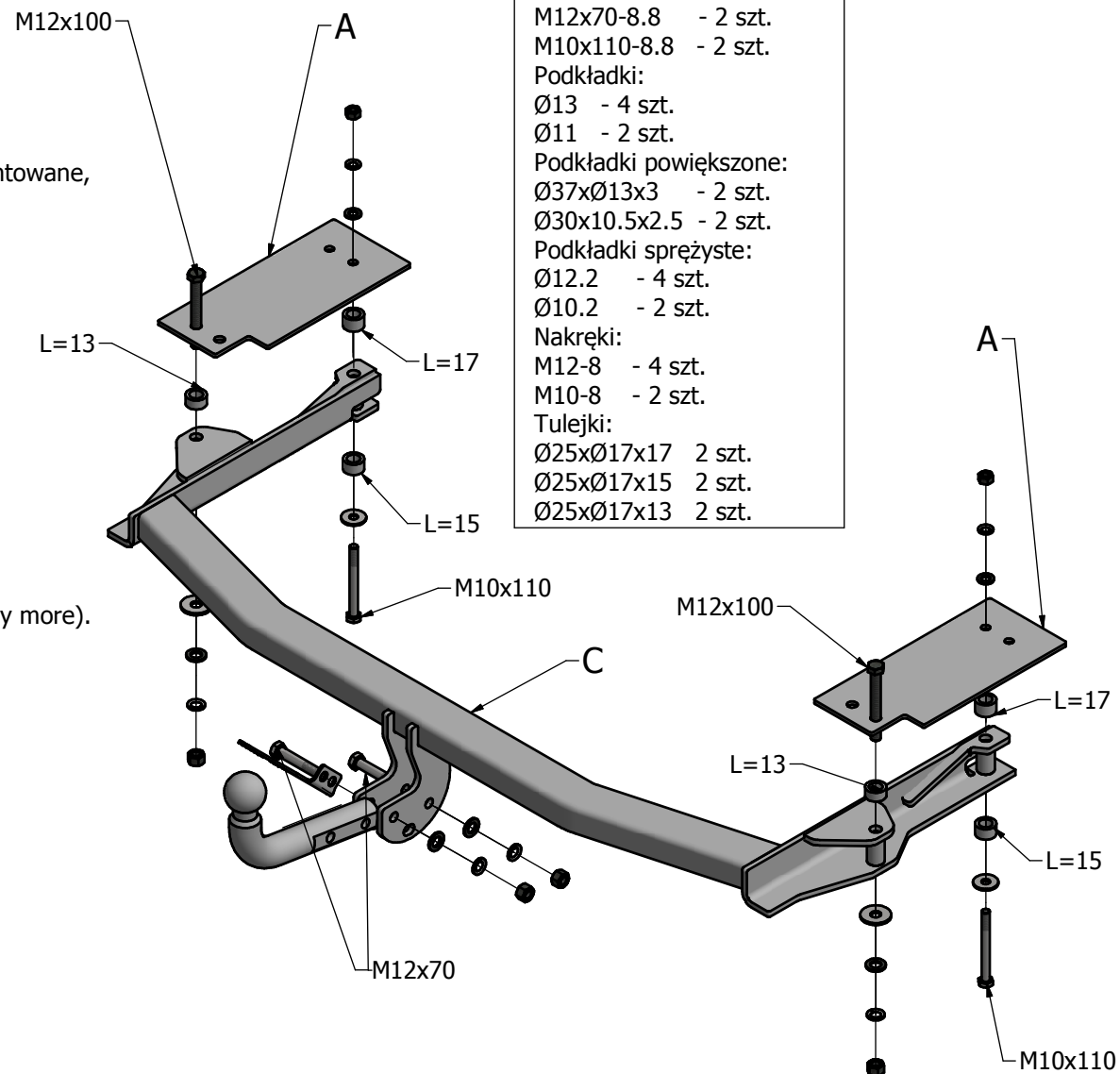

Zaprojektowany przez	Sprawdzony przez	Zatwierdzony przez	Data	Data	
Konstruktor				2015-07-02	
			Zaczepek kulisty		
			Wydanie	Arkusz	
				1 / 1	