

# Kia Venga

Rok prod: od 2009

## Instrukcja montażu:

1. Zdjąć błotniki tylne, światła tylne i zderzak.
2. Opuścić tłumnik z ostatniego zawiesia i odkręcić osłonę termiczną.
3. Wyciąć przeszkadzający fragment osłony termicznej i zamontować ją.
4. Przykręcić luźno wsporniki A i B (w otworach technolog.) śrubami M12x1,25x40 (podkładki, podkładki sprężyste).
5. Przykręcić do wsporników A, B belkę główną śrubami M12x35 (podkładki, podkładki sprężyste, nakrętki).
6. Przykręcić wszystkie śruby momentami wg tabeli.
7. Wyciąć zderzak od spodu na łapki kuli.
8. Zamontować zderzak, zawiesić tłumnik i zamontować światła.
9. Założyć błotniki.
10. Zamontować kulę oraz blachę gniazdka elektrycznego śrubami M12x70 (podkładki, podkładki sprężyste, nakrętki). Momenty dokręcenia wg tabeli.
11. Podłączyć przewody elektryczne wg instrukcji fabrycznej samochodu.

## Fitting instructions:

1. Disassemble the mudguard, the rear lamps and the bumper.
2. Lower the damper and disassemble the thermal shield.
3. Cut out the fragment of thermal shield.
4. Screw loosely the side brackets A, B (in technological holes) with the bolts M12x1,25x40 (washers, spring washers).
5. Screw the main bar C to the brackets A and B with the bolt M12x35 (washers, spring washers, nuts).
6. Tighten all the bolts according to the torque setting - see the table.
7. Cut out fragment of the bumper in its lower part - on the ball feet.
8. Assemble the bumper, and the damper.
9. Mount the fenders.
10. Fix the ball and electric plate with the bolts M12x70 (washers, spring washers, nuts). Torque settings according to the table.
11. Connect the electric wires according to the instructions of the car.

## Zestaw śrubowy:

### Śruby:

- M12x70-8.8 - 2 szt.
- M12x35-8.8 - 4 szt.
- M12x1,25x40-8.8 - 4 szt.

### Podkładki:

- Ø13 - 10 szt.

### Podkładki sprężyste:

- Ø12,2 - 10 szt.

### Nakrętki:

- M12-8 - 4 szt.

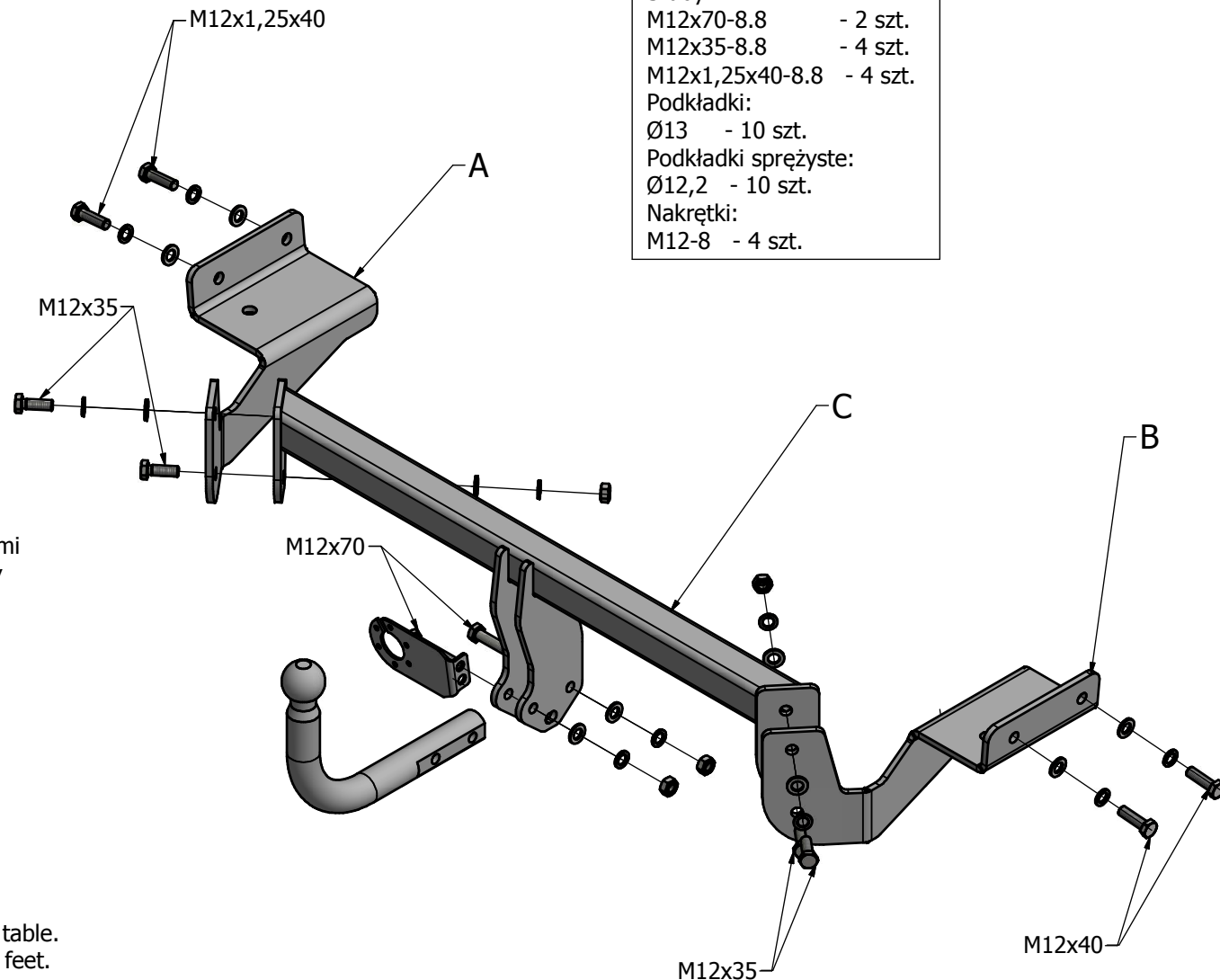

Momenty dokręcenia nakrętek i śrub (8.8)  
Torque setting for nuts and bolts (8.8)  
M8 - 25 Nm; M10 - 55 Nm; M12 - 85 Nm; M16 - 195 Nm

Zaprojektowany przez	Sprawdzony przez	Zatwierdzony przez	Data	Data	
Konstruktor				2016-08-04	
			Instrukcja montażu	Wydanie	Arkusz
					1 / 1