

# Honda Civic Aerodec, (rok prod. 1998-2002),



Hak montowany jest w punktach technologicznych i nie wymaga wiercenia otworów w karoserii:

Kolejność czynności przy montażu haka:

Zdjąć zderzak. Zdjąć plastikową osłonę tylnego pasa wewnątrz bagażnika. Wsunąć elementy A i B do podłużnic i skrócić lekko w punktach 3 i 4 śrubami M12X35 wykorzystując duże podkładki od strony bagażnika, jak na rysunku. Poprzez otwory 1 i 2 w belce haka C oraz otwory w tylnym pasie skrócić lekko śrubami M12X35 wykorzystując duże podkładki od strony bagażnika. Skrócić elementy haka A i B z belką haka C śrubami M12X35. Dokręcić pozostałe śruby, podłączyć instalację elektryczną. Wyciąć zderzak w dolnej jego części o wymiarach 70X45. Założyć zderzak. Przykręcić kulę i blachę gniazda elektrycznego śrubami M12X70. Założyć plastikowe osłony wewnątrz bagażnika.

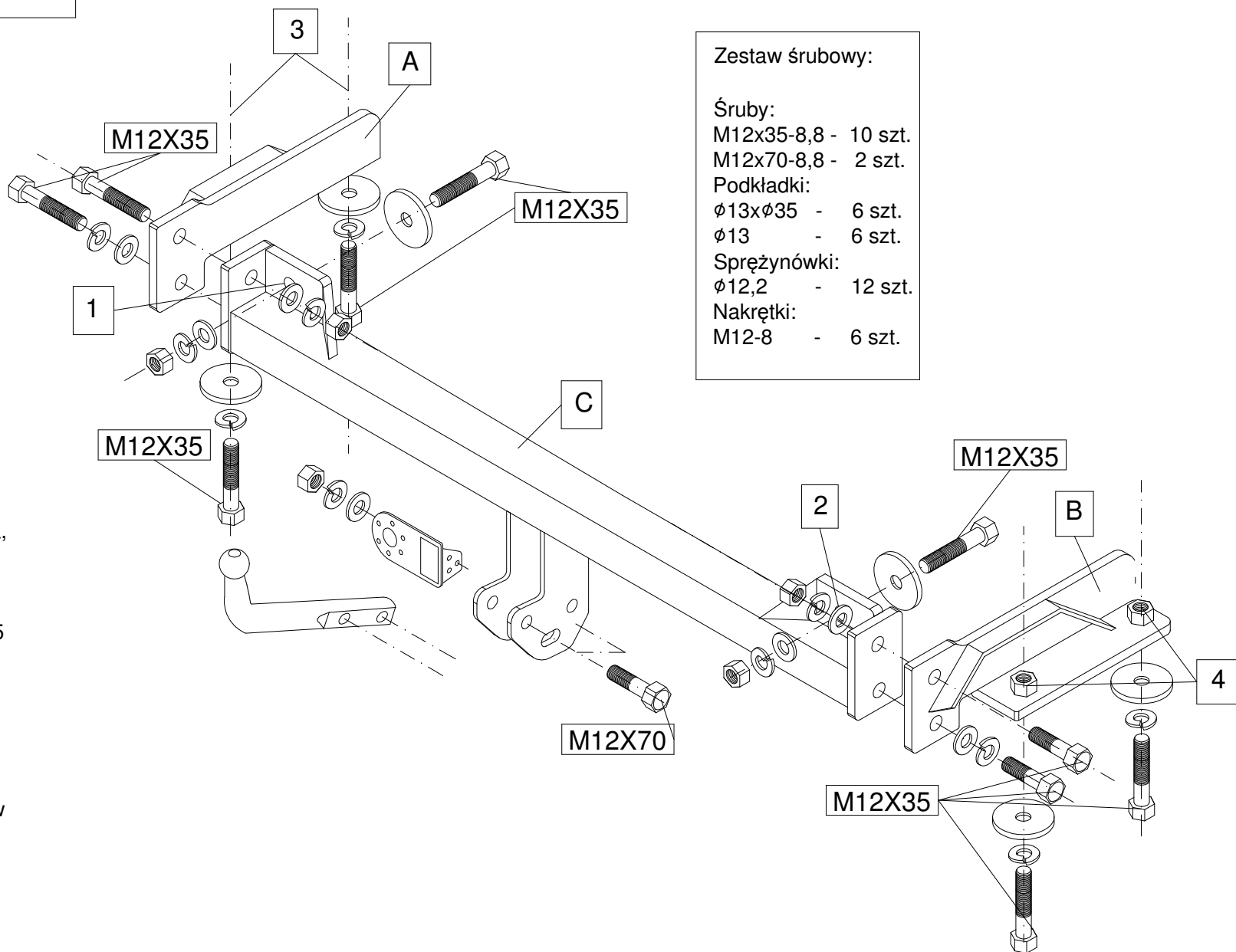

### Zestaw śrubowy:

#### Śruby:

M12x35-8,8 - 10 szt.

M12x70-8,8 - 2 szt.

#### Podkładki:

φ13xφ35 - 6 szt.

φ13 - 6 szt.

#### Sprężynówki:

φ12,2 - 12 szt.

#### Nakrętki:

M12-8 - 6 szt.

Moment skręcający dla śrub i nakrętek: M8-25Nm; M10-55Nm; M12-85Nm; M14-135Nm; M16-195Nm.