

Ford Focus III Turnier (kombi)(Mk3)

Rok prod: od 03.2011

Instrukcja montażu:

1. Zdemontować zderzak i belkę zderzeniową (belka dalej nie będzie potrzebna).
2. Zdemontować jeżeli trzeba wspornik czujnika zderzeniowego ze środka tyłu samochodu.
3. Wsunąć ramiona haka A, B do podłużnic (równocześnie obracając) i przykręcić śrubami M10x35 (duże podkładki, podkładki spręż., nakrętki).
4. Przykręcić belkę główną haka śrubami M12x35 (podkładki, podkładki spręż. nakrętki).
5. Przykręcić wszystkie śruby momentami wg tabeli.
6. Wyciąć zderzak na łapki kuli i zamontować go.
7. Zamontować kulę oraz blachę gniazdka elektrycznego śrubami M12x70. (podkładki, podkładki spręż., nakrętki). Momenty przykręcenia wg tabeli.
8. Podłączyć wszystkie przewody elektryczne zgodnie z instrukcją.

Zestaw śrubowy:

Śruby:

M12x70-8.8 - 2 szt.

M12x35-8.8 - 4 szt.

M10x35-8.8 - 4 szt.

Podkładki:

Ø13 - 6 szt.

Ø10,5xØ30 - 4 szt.

Podkładki sprężyste:

Ø12,2 - 5 szt.

Ø10,2 - 4 szt.

Nakrętki:

M12-8 - 4 szt.

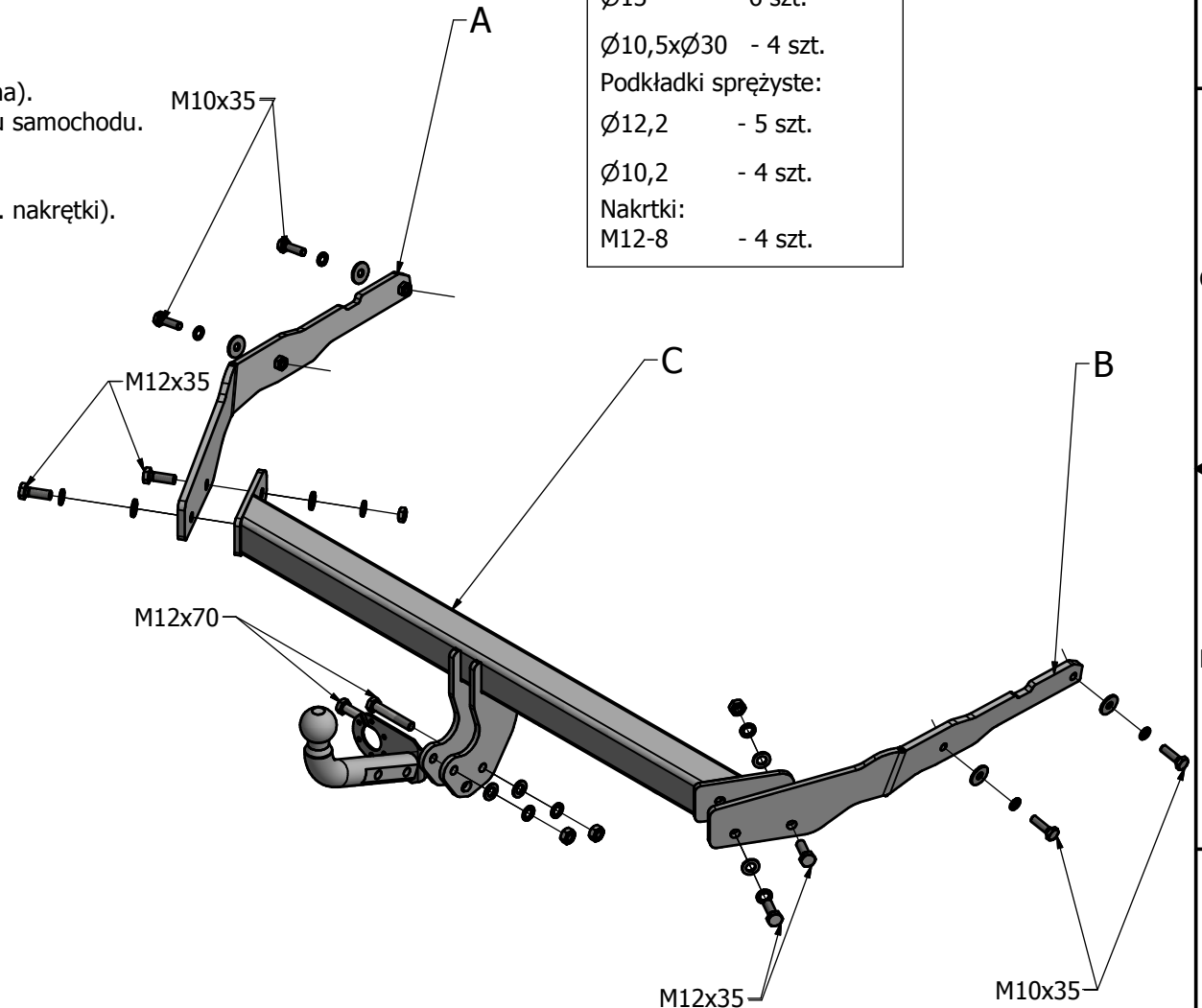

Momenty przykręcenia nakrętek i śrub (8.8)
Torque settings for nuts and bolts (8.8)
M8 - 25 Nm; M10 - 55 Nm; M12 - 85 Nm

Zaprojektowany przez Andrzej	Sprawdzony przez	Zatwierdzony przez	Data	Data 2017-07-05	
			Instrukcja montażu		Wydanie 1 / 1