

Ford Focus II Kombi Rok produkcji od 2005

Instrukcja montażu:

1. Zdemonstrować zderzak i belkę zderzeniową.
2. Wypiąć tłumik z pierwszego zabezpieczenia.
3. Wsunąć w podłużnice elementy 'A'.
4. Przełożyć przez uchwyt od tłumika element 'B'. Śrubami M10x35-8.8 przykręcić luźno element 'B' przez podłużnice do elementu 'A' z lewej strony oraz element 'C' do elementu 'A' z prawej strony.
5. Za pomocą śrub M12x35-8.8 przykręcić belkę haka holowniczego 'D' do elementów 'B' i 'C'.
6. Dokręcić śruby mocujące elementy 'B' i 'C'.
7. Zamontować belkę zderzeniową oraz wszystkie wcześniej zdemonstrowane elementy.
8. Należy zamontować kulę oraz blachę pod gniazdko elektryczne za pomocą śrub M12x70-8.8, podkładek, podkładek sprężystych i nakrętek.
9. Dokręcić wszystkie śruby momentami wg tabelki.
10. Podłączyć przewody elektryczne wg instrukcji fabrycznej samochodu.

Fitting instructions:

1. Remove the bumper and cross beam.
2. Unhook the muffler from first handle.
3. Insert 'A' elements in longerons.
4. Mount the 'B' element - consider the muffler handle. Tighten loosely 'A' and 'B' elements on the LH side ('C' and 'A' elements on the RH side) using M10x35-8.8 bolts.
5. Using M12x35-8.8 bolts tighten the towing bar 'D' to 'B' and 'C' elements.
6. Tighten bolts M10x35-8.8.
7. Mount cross-beam and all the dismantled elements.
8. Fix the tow ball and socket plate using 2 bolts M12x70-8.8, large washer and spring washers.
9. Tighten all bolts according to the torque shown in the table.
10. Connect electric wires according to the instruction of the car.

Zestaw śrubowy:

M10x35-8.8	4 szt.
M12x35-8.8	4 szt.
M12x70-8.8	2 szt.
Podkładki:	
Ø 10x30	4 szt.
Ø 12	6 szt.
Podkładki sprężyste:	
Ø 10	4 szt.
Ø 12	6 szt.
Nakrętki:	
M12-8	2 szt.

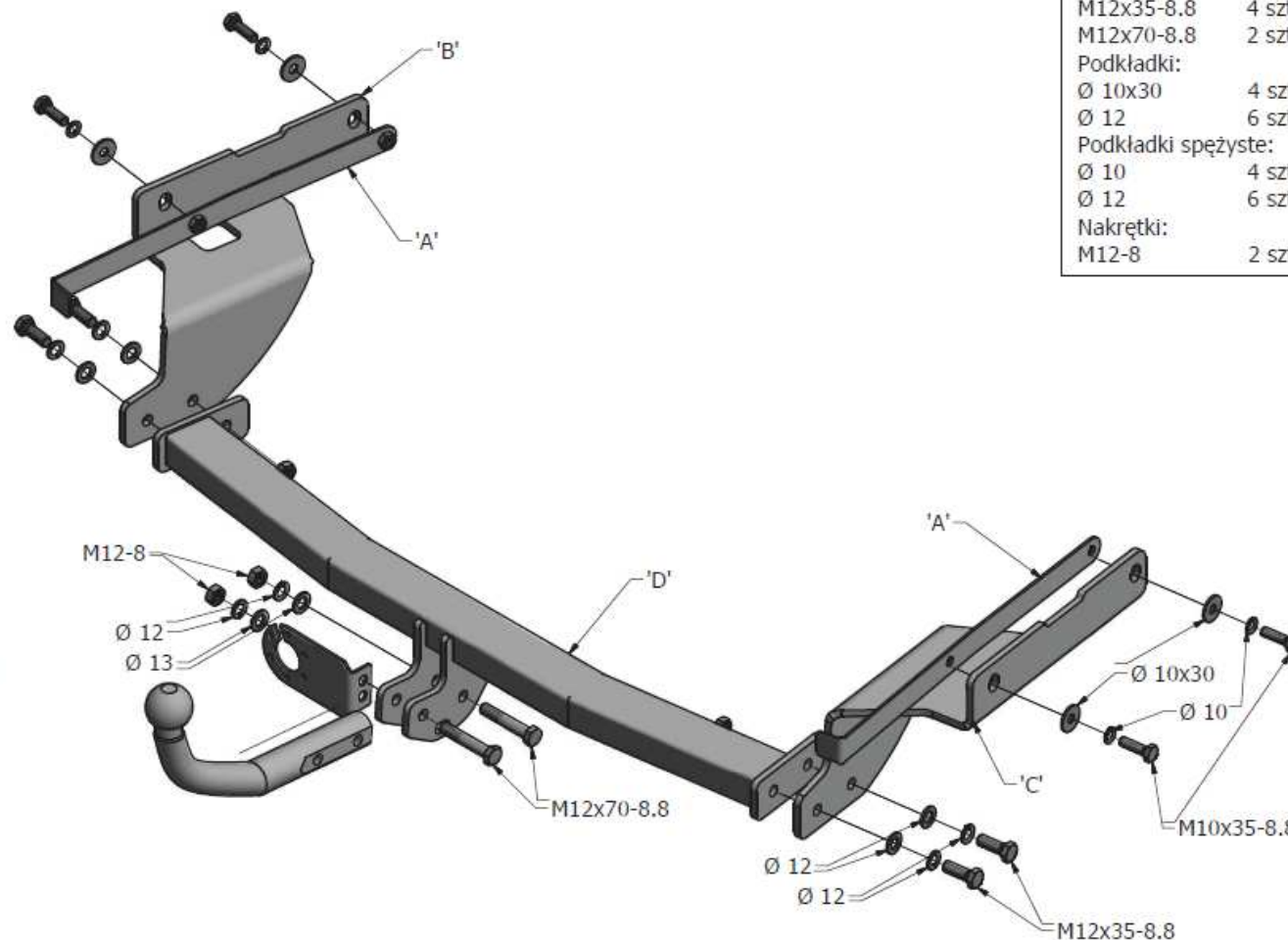

Momenty dokręcania śrub i nakrętek:
Torque settings for nuts and bolts:
M10-55 Nm; M12-85 Nm

Designed by	Checked by	Approved by	Date	Date
				2016-07-29
Instrukcja montażu			Ford Focus II Kombi, rok produkcji od 2005	
			Edition	Sheet
				1 / 1