

Audi Q3 (rok prod: od 2011),
VW Tiguan (rok prod: od 2007)

Instrukcja montażu:

1. Zdemontować zderzak i wzmocnienie zderzaka, które nie będzie dalej potrzebne.
2. Wsunąć ramiona haka do otworów w prowadnicach i przykręcić za pomocą śrub M10x35, stosując powiększone podkładki i podkł. sprężyste.
3. Wyciąć w zderzaku okienko tylko na łapki kuli.
4. Zamontować zderzak.
5. Przykręcić kulę i blachę gniazdka elektrycznego.
6. Dokręcić wszystkie śruby momentem wg tabeli.
7. Podłączyć przewody elektryczne wg instrukcji fabrycznej samochodu.

Zestaw śrubowy:
M12x70-8.8 2 szt.
M10x35-8.8 4 szt.
Podkładki:
Ø13 2 szt.
Ø10.5xØ30x3 4 szt.
Podkładki sprężyste:
Ø12,2 2 szt.
Ø10,2 4 szt.

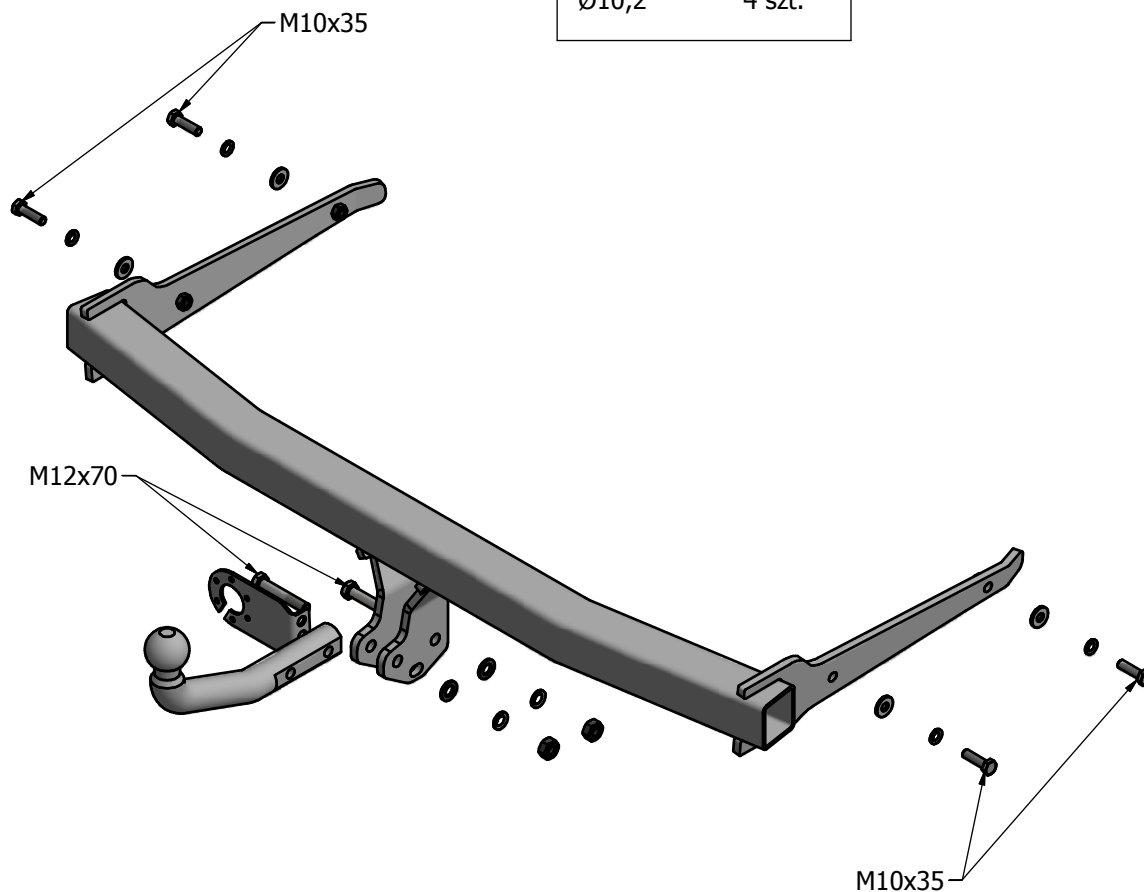

Momenty dokręcenia nakrętek i śrub (8.8).
M12 - 85 Nm; M10 - 50 Nm; M8 - 25 Nm

Zaprojektowany przez	Sprawdzony przez	Zatwierdzony przez	Data	Data	
Konstruktor				2015-08-11	
			Instrukcja montażu		
			Wydanie	Arkusz	
				1 / 1	