

BMW

SERIA 5 E34 SEDAN, COMBI

INSTRUKCJA MONTAŻU:

FITTING INSTRUCTIONS:

- zdjąć zderzak i wyjąć listwy boczne
- przyłożyć hak do podłużnicy w otworach technologicznych z gwintami 1,2,3 i przykręcić hak śrubami M10x35
- w punktach 4 nawiercić otwory $\text{Ø}10,5$ w pasie tylnym samochodu, następnie skrócić hak śrubami M10x35
- wyciąć (70x70) i zamontować zderzak
- przykręcić kulę do haka śrubami z zestawu M12x70
- dokręcić wszystkie śruby momentem skręcającym podanym w tabeli
- podłączyć instalację elektryczną zgodnie z instrukcją
- uzupełnić ewentualne ubytki powłoki lakierniczej

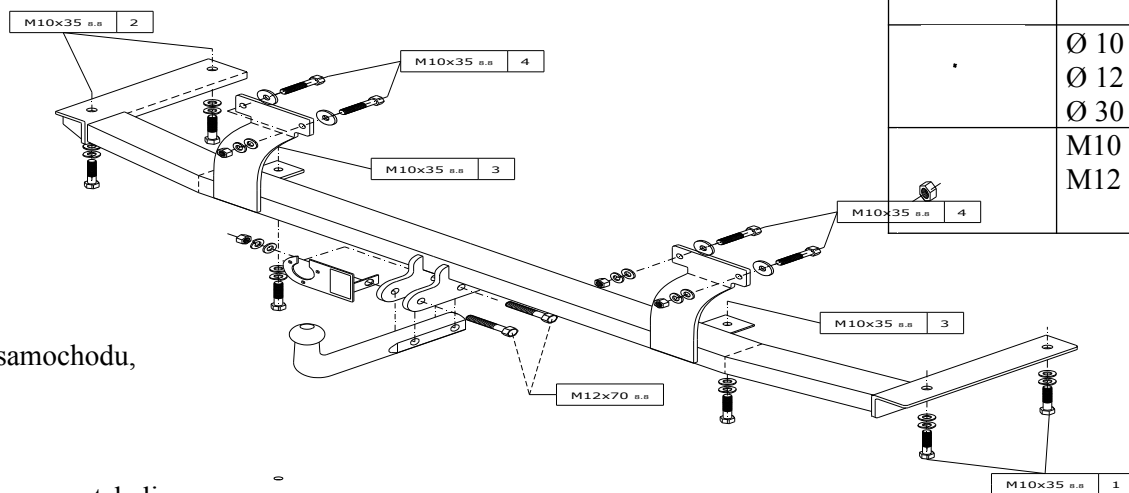

	M10x35	- 10 szt.
	M12x70	- 2 szt.
	Ø10	- 10 szt.
	Ø12	- 2 szt.
	Ø10	- 10 szt.
	Ø12	- 2 szt.
	Ø30	- 4 szt.
	M10	- 4 szt.
	M12	- 2 szt.

Oznaczenie zacisku	Zacisk do łączenia przewodów	Kolory
31	Do masy pojazdu	Biały, white
L	Do świateł kierunku jazdy lewych	Żółty, yellow
R	Do świateł kierunku prawych	Zielony, green
54	Do świateł hamowania	Czerwony, red
58L	Do świateł pozycyjnych lewych	Czarny, black
58R	Do świateł pozycyjnych prawych	Brązowy, brown
+	Tyłne światła przeciwmglowe	Niebieski, blue

Moment skręcający dla śrub i nakrętek (8.8)

Torque settings for nuts and bolts (8.8)

M8	25 Nm	M12	85 Nm
M10	55 Nm	M14	135 Nm
M16	195 Nm		