

### Instrukcja montażu

1. Opuścić koło zapasowe
2. Zdemontować zderzak
3. Odkręcić belkę zderzeniową nie będzie już użyta
4. W miejsce belki zderzeniowej przykręcić belkę główną haka za pomocą śrub M8\*35 z użyciem powiększonych podkładek i podkładek sprężynowych
5. Do belki haka przykręcić łącznik za pomocą śrub m12\*35, łączniki przykręcić do podłużnic wprowadzając tuleje dystansowe przy użyciu śrub m12\*110 z użyciem powiększonych podkładek jak na rysunku obie strony symetrycznie
6. Do łączników przyłożyć wsporniki dłuższy na lewą stronę przykręcić pod wieszakiem koła śrubą m10\*35 krótszy na prawą stronę przykręcić do podłużnicy wprowadzając wcześniej nakrętkę w koszyczku
7. Podłączyć elektrykę haka
8. Skręcić wszystkie śruby zgodnie z tabelą momentów siły dokręcania
9. Podciąć w dolnej części zderzaka miejsce na wyjściu łap mocujących kule
10. Zamontować wszystkie podzespoły
11. Po przejechaniu 1000 km z przyczepą dokręcić wszystkie śruby zgodnie z tabelą momentów.

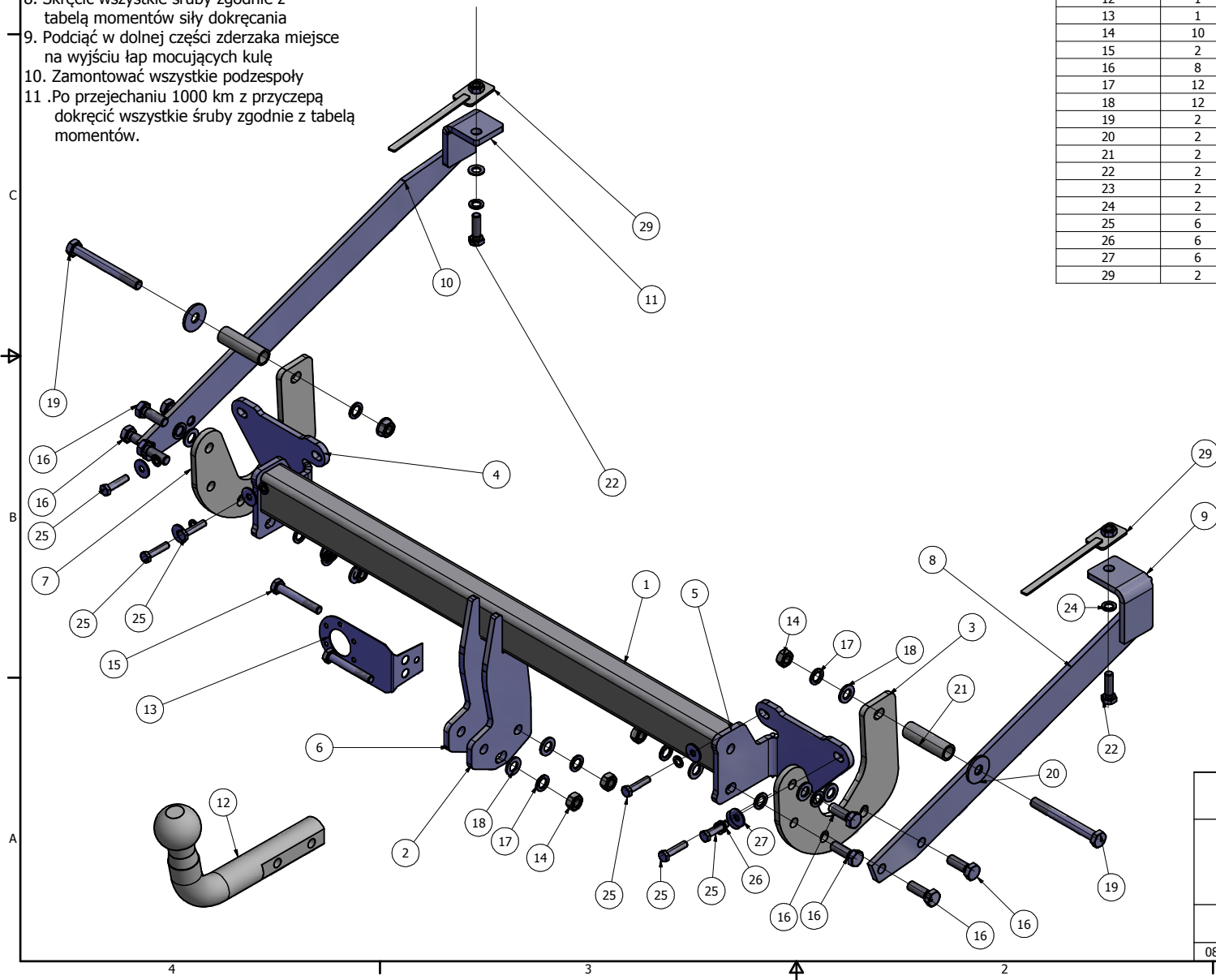

ELEMENT	ILOŚĆ	LISTA CZĘŚCI	
		NR CZĘŚCI	OPIS
1	1	Belka główna Haka	60x40x4
2	1	łap	Gr. 8mm
3	1	łącznik	Gr. 8mm
4	1	bok	Gr. 8mm
5	1	bok_MIR	Gr. 8mm
6	1	łap_MIR	Gr. 8mm
7	1	łącznik_MIR	Gr. 8mm
8	1	Wspornik Prawy	Gr. 8mm
9	1	ws2	Gr. 8mm
10	1	Wspornik Lewy	Gr. 8mm
11	1	wł2	Gr. 8mm
12	1	kula	
13	1	Blacha mocująca gniazdo	
14	10	DIN 934 - M12	Nakrętka
15	2	DIN 931-1 - M10 x 70	Śruba z łbem sześciokątnym
16	8	DIN 933 - M12 x 35	Śruba z łbem sześciokątnym
17	12	DIN 128 - A12	Podkładka sprężysta
18	12	DIN 126 - 13,5	Podkładki dla śrub
19	2	DIN 931-1 - M12 x 110	Śruba z łbem sześciokątnym
20	2	DIN 9021 - 13*55	Podkładka powiększona
21	2	DIN2448 - 21,3 x 2,6 - 70	Tuleja dystansowa
22	2	DIN 933 - M10 x 35	Śruba z łbem sześciokątnym
23	2	DIN 126 - 11	Podkładki
24	2	DIN 128 - A10	Podkładka sprężysta
25	6	DIN 931-1 - M8 x 35	Śruba z łbem sześciokątnym
26	6	DIN 128 - A8	Podkładka sprężysta
27	6	DIN 9021 - 8,4	Podkładka
29	2	Nakrętka na patyku	

Moment siły dokręcania:  
M8-25 Nm  
M10-50 Nm  
M12-87Nm

BIZUB Fabryka Haków Holowniczych		
Zastosowanie Fiat Scudo II Citroen Jumpy II Peugeot Expert II produkowane od 10 2006		
Uciąż R=2000 kg	Dopuszczalny nacisk na kulę S= 80kg	D= 12 kN
08 2013	Edycja 1	