

BMW X1 (E84) , bez M-Pakiet

Rok prod: 10.2010 - 10.2015

Montaż na szablonie A02142

Instrukcja montażu:

(demontaż zderzaka bez jego podcięcia)

1. Zdemontować zderzak tylny.
2. Opuścić tłumnik z uchwytu, zdjąć mocowanie.
3. Zdemontować belkę zderzeniową - nie będzie dalej wykorzystywana, zachować części łączne do dalszego montażu.
4. Przyłożyć belkę główną A do tylnego pasa na wystające szpilki i przykręcić częściami łącznymi pozostałymi z demontażu belki zderzeniowej (osie "1") .
5. Zawiesić tłumnik zakładając elementy mocujące na pręt B.
6. Dokęcić wszystkie śruby momentami wg tabeli.
7. Zawiesić zderzak wraz z osłonami dolnymi.
8. Przykręcić kulę i blachę gniazda elektrycznego śrubami M12X70 (podkładki, podkładki sprężyste, nakrętki) . Momenty dokręcenia wg tabeli.
9. Podłączyć instalację elektryczną wg instrukcji fabrycznej samochodu.

Installation instructions:

(disassembly of the bumper without undercut it)

1. Remove the rear bumper.
2. Lower the silencer from the holder, remove the fastening.
3. Remove impact beam (the beam will not be re-used), keep fasteners .
4. Apply the main beam A to the rear belt on protruding pins and tighten using the fasteners previously disassembled.
5. Hang the silencer by putting the fasteners - on the B rod.
6. Tighten all bolts according to the torque setting in the table.
7. Install the bumper to the car together with the covers.
8. Fix the ball and the electric plate with M12X70 screws (washers, spring washers, nuts). Tightening torques according to table.
- 9.. Connect the electrical installation according to the car's factory instructions.

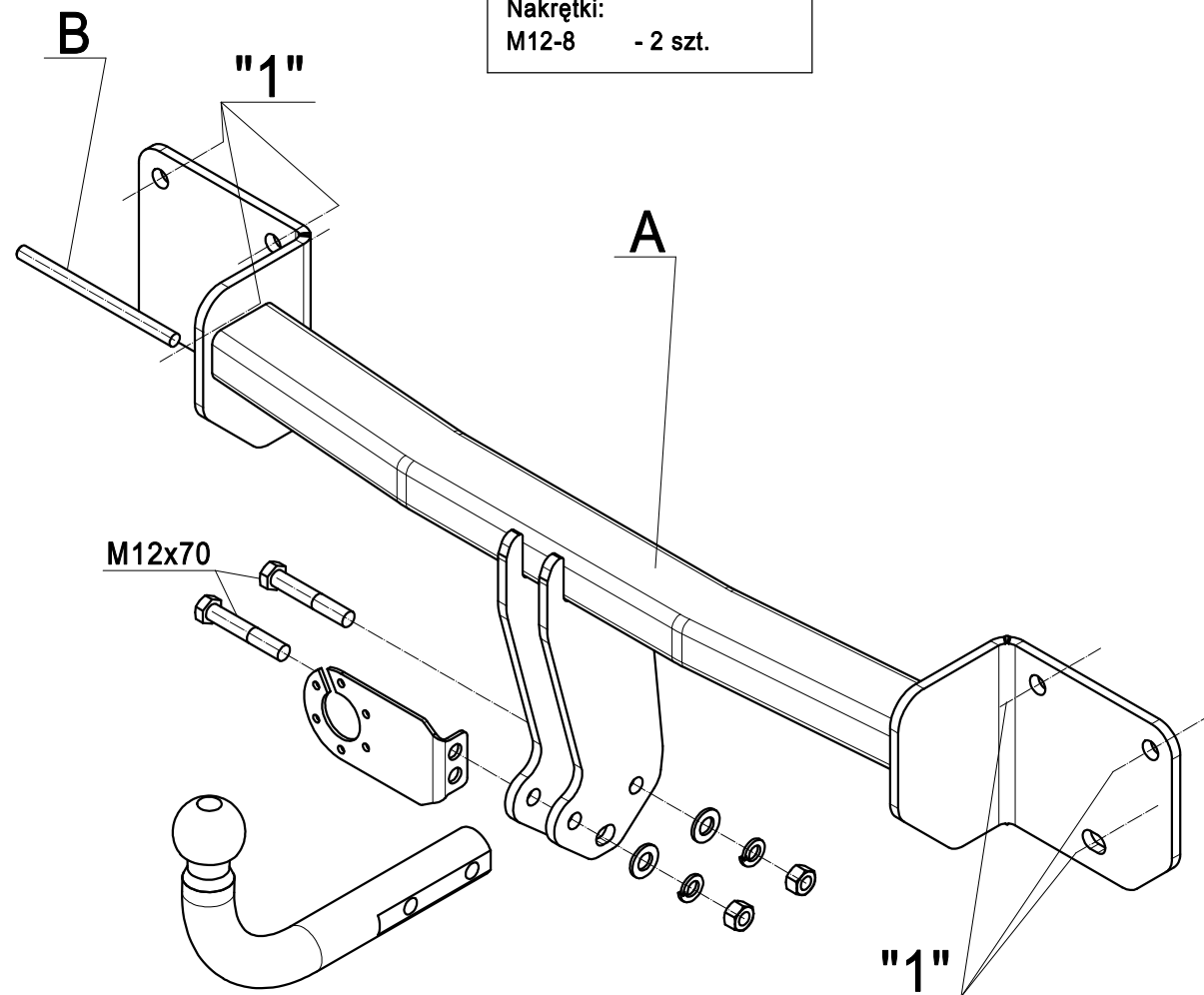

Zestaw śrubowy:

Śruby:

M12X70-8.8 - 2 szt.

Podkładki:

Ø13 - 2 szt.

Podkładki spręż.:

Ø12,2 - 2 szt.

Nakrętki:

M12-8 - 2 szt.



Momenty przykręcenia nakrętek i śrub (8.8)
Torque settings for nuts and bolts (8.8)
M6 - 11 Nm; M8 - 25 Nm; M10 - 55 Nm; M12 - 85 Nm