

BMW X6 (E71) +M Pakiet

rok prod: 09.2008-10.2014



Zestaw śrubowy:

Śruby:

M12X70-8.8 - 2 szt.

Podkładki:

Ø13xØ35 - 8 szt.

Ø13 - 2 szt.

Podkładki spręż.:

Ø12,2 - 2 szt.

Nakrętki:

M12-8 - 2 szt.

Instrukcja montażu:

(Podcięcie zderzaka lub zakup jego nowego elementu.)

1. Wymontować zderzak.
2. Zdemontować belkę zderzeniową, która dalej nie będzie wykorzystana. (Zachować nakrętki do dalszego montażu) .
3. Przyłożyć hak do pasa tylnego na wystające śruby i przykręcić oryginalnymi nakrętkami stosując podkładki powiększone. (miejsce styku haka z podłużnicami uszczelnić np: silikonem) .
4. Dokęcić wszystkie śruby momentami wg tabeli.
5. Wyciąć zderzak na łapki kuli lub kupić nowy fragment zderzaka BMW: 7207601 i wysunąć z niego fragment na wyjście kuli.
6. Założyć zderzak.
7. Przykręcić kulę i blachę gniazda elektrycznego śrubami M12X70 (podkładki, podkładki sprężyste, nakrętki) . Momenty dokręcenia wg tabeli.
8. Podłączyć instalację elektryczną wg instrukcji fabrycznej samochodu.

Installation instructions:

(Cutting the bumper or buying a new element.)

1. Remove the bumper.
2. Disassemble the bumper bar - it will no longer be used. (Keep nuts for further assembly) .
3. Place the hook on the rear belt on the protruding bolts and screw it with the original nuts using larger washers. Place where the hook is in contact with the stringers, seal with silicone.
4. Tighten all the bolts according to the table.
5. Cut out the bumper on the ball feet or buy a new part of the bumper: BMW 7207601 and slide out fragment on the exit of the ball.
6. Install the bumper.
7. Fix the ball and the electric plate with the bolts M12x70 (washers, spring washers, nuts). Torque setting according to the table.
8. Connect the electrical installation according to the instructions of the car.

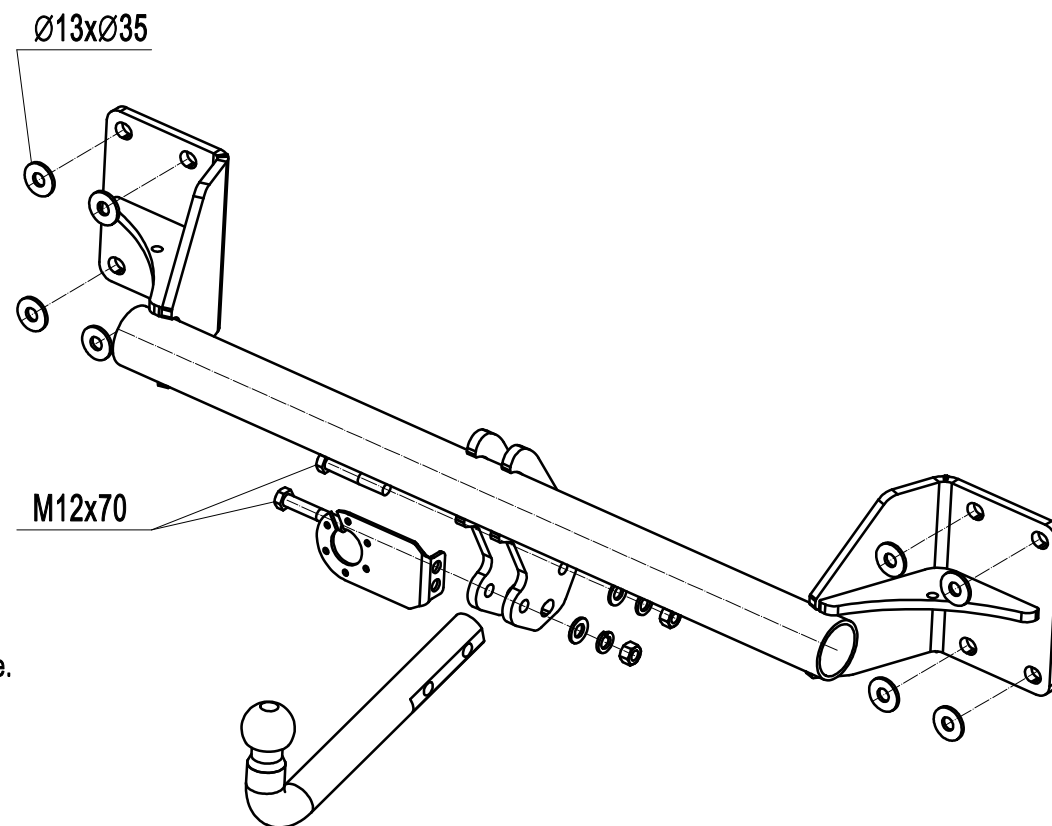

Momenty przykręcenia nakrętek i śrub (8.8)
Torque settings for nuts and bolts (8.8)
M8 - 25 Nm; M10 - 55 Nm; M12 - 85 Nm