

Audi A4 Sedan (Rok prod. od 11.2007)
 Audi A4 Avant (Rok prod. od 04.2008)
 Audi A5 Coupe (Rok prod. od 06.2007)

Instrukcja montażu:

1. Odkręcić zderzak.
2. Odkręcić belkę zderzeniową i elementy mocujące belkę.
3. Wyjąć plastikowe elementy z bagażnika.
4. Wsunąć do podłużnic ramiona zaczepu i przez technologiczne otwory w podłużnicach A i B przykręcić lekko ramiona śrubami M10x100, podkładki, podkładki sprężyste a w otworach A na końcu nakrętki.
5. Przykręcić wzmocnienie zderzaka śrubami oryginalnymi M10x100 (tulejki, podkładki, podkładki sprężyste, nakrętki) pkt. C.
6. Wszystkie śruby dokręcić momentami wg tabeli.
7. Wykonać na zderzaku wycięcie na wsporniki mocowania kuli.
8. Przykręcić zderzak.
9. Przykręcić kulę i blachę gniazdka elektrycznego śrubami M12x70 (podkładki, podkładki spręż., nakrętki) momentami wg tabeli.
10. Podłączyć instalację elektryczną wg instrukcji fabrycznej samochodu.
11. Przykręcić elementy plastikowe w bagażniku.

Zestaw śrubowy:	
M12x70-8.8	2 szt.
M10x100-8.8	4 szt.
Podkładki:	
Ø13	2 szt.
Ø30xØ10.5	6 szt.
Podkładki sprężyste:	
Ø12.2	2 szt.
Ø10.2	4 szt.
Nakrętki:	
M12	2 szt.
M10	2 szt.
Tulejki: Øzew21 x ~61mm	
	2 szt.

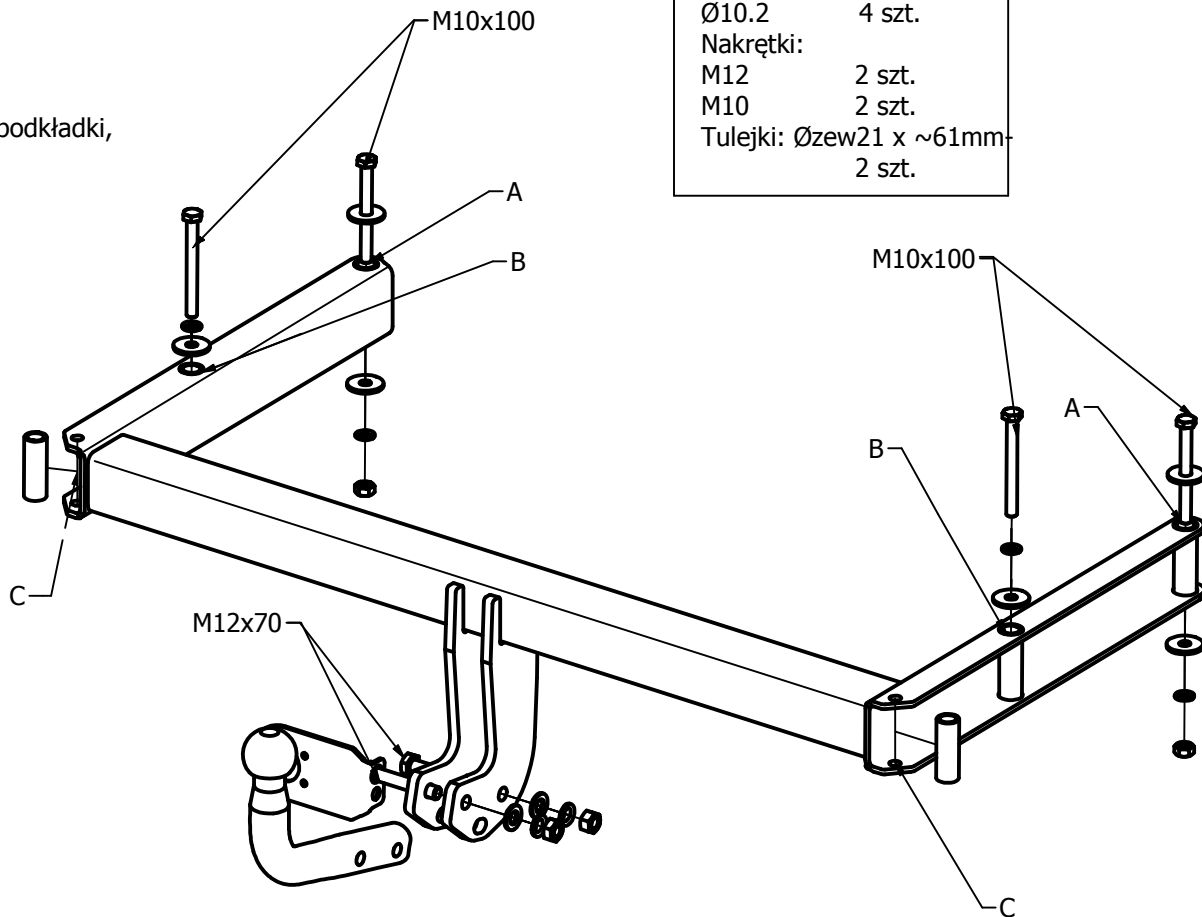

Momenty skręcenia dla śrub (8.8) i nakrek:
 Torque setting for bolts and nuts:
 M8 - 25 Nm; M10 - 55 Nm; M12 - 85 Nm; M16 - 195 Nm

Zaprojektowany przez	Sprawdzony przez	Zatwierdzony przez	Data	Data
Konstruktor				2015-02-27
Instrukcja montażu				Wydanie
				Arkusze
				1 / 1