

Hak holowniczy bez wyposażenia elektrycznego

Zastosowanie:

Audi Q5 2008 10>,

R =2400 kg

D= 12 kN

S=100 kg

Instrukcja Montażu Haka Holowniczego

- 1 Zdemontować zderzak i wnętrze bagażnika
2. Odkręcić belkę zderzeniową nie będzie już użyta
3. Opuścić tłumik z zaczepu i odkręcić osłone termiczną
4. W podłużnicę wsunąć wsporniki boczne "B" i "C"
5. Odnaleźć oryginalne otwory w bagażniku wkręcić wraz z podkładkami i podkładkami sprężystymi śruby M10*100 dwie pierwsze wkręcić w oryginalne wspawane nakrętki a ostatnią przykręcić od spodu nakrętką z podkładką sprężystą i podkładką powiększoną
6. Przykręcić belkę haka "A" do wsporników "A" i "B" śrubami M12*35
7. Skęcić wszystkie śruby zgodnie z tabelą momentów
8. W zderaku wykonać podcięcie w miejscu wyjścia łąp haka
9. Podłączyć elektrykę haka
10. Zamontować wszystkie elementy i zderzak
11. Przykręcić kulę i wspornik gniazda

Poz	TYP		Rodzaj	Ilość
1		Śruby	M10*100	6
2			M12*35	6
3			M12*70	2
4		Nakrętki	M12	6
5			M10	2
6		Podkładki Sprężyste	Ø12	8
7			Ø10	6
8		Podkładki zwykłe	Ø10	4
9			Ø12	4
10		Podkładki Powiększone	Ø12*30	4
11			Ø10*30	4

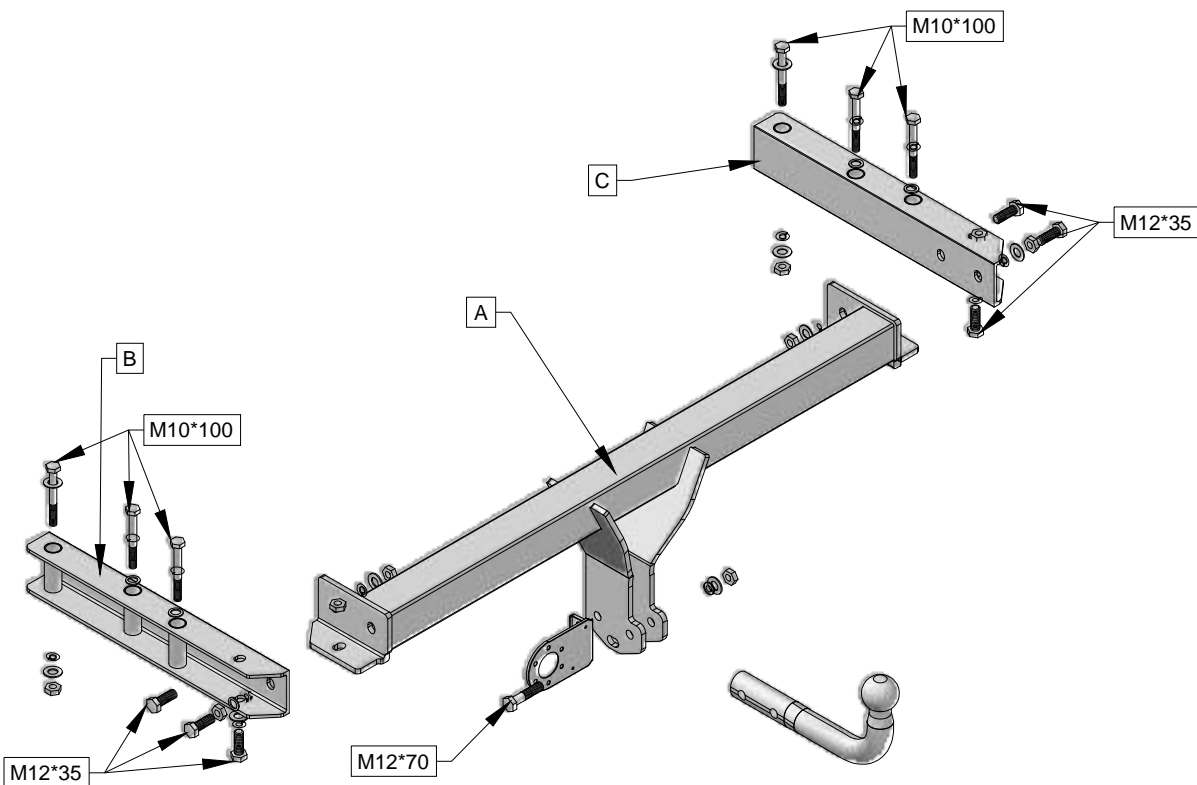

TABELA MOMENTÓW SIŁY DOKRĘCANA

M6	-	11 Nm	M8	-	25 Nm
M10	-	50 Nm	M12	-	87 Nm
M14	-	138 Nm	M16	-	210 Nm