

Dacia Logan MCV

Rok prod. od 03.2007

Instrukcja montażu:

1. Zdemontować koło zapasowe, opuścić tłumnik z ostatniego wieszaka i zdemontować osłonę termiczną tłumnika.
2. Wyjąć zaślepki z otworów montażowych (od wewnątrz i zewnątrz podłużnic).
3. Usunąć masę uszczelniającą z podłużnic w miejscach styku wsporników A.
4. W otworach montażowych od wewnątrz podłużnic umieścić tulejki dystansowe B wraz ze śrubami M10x100 i podkładkami powiększonymi C.
5. Przyłożyć wsporniki A do podłużnic (od zewnątrz podłużnic) i skrócić lekko śrubami M10x100.
6. Skrócić lekko belkę główną D za pomocą śrub M12x40.
7. Dokręcić kulę oraz blachę gniazka elektrycznego śrubami M12x70.
8. Dokręcić wszystkie śruby momentami wg tabeli.
9. Zamontować osłonę termiczną tłumnika, podwiesić tłumnik oraz zamontować koło zapasowe.
10. Podłączyć instalację wg instrukcji fabrycznej samochodu.

Zestaw śrubowy:

M10x100-8.8	4 szt.
M12x70-8.8	2 szt.
M12x40-8.8	4 szt.
Podkładki:	
Ø10,5xØ40x3	4 szt.
Ø10,5	4 szt.
Ø13	6 szt.
Podkładki sprężyste:	
Ø10,2	4 szt.
Ø12,2	6 szt.
Nakrętki:	
M10-8	4 szt.
M12-8	6 szt.
Tulejki:	
Ø18xØ10.5x65	4 szt.

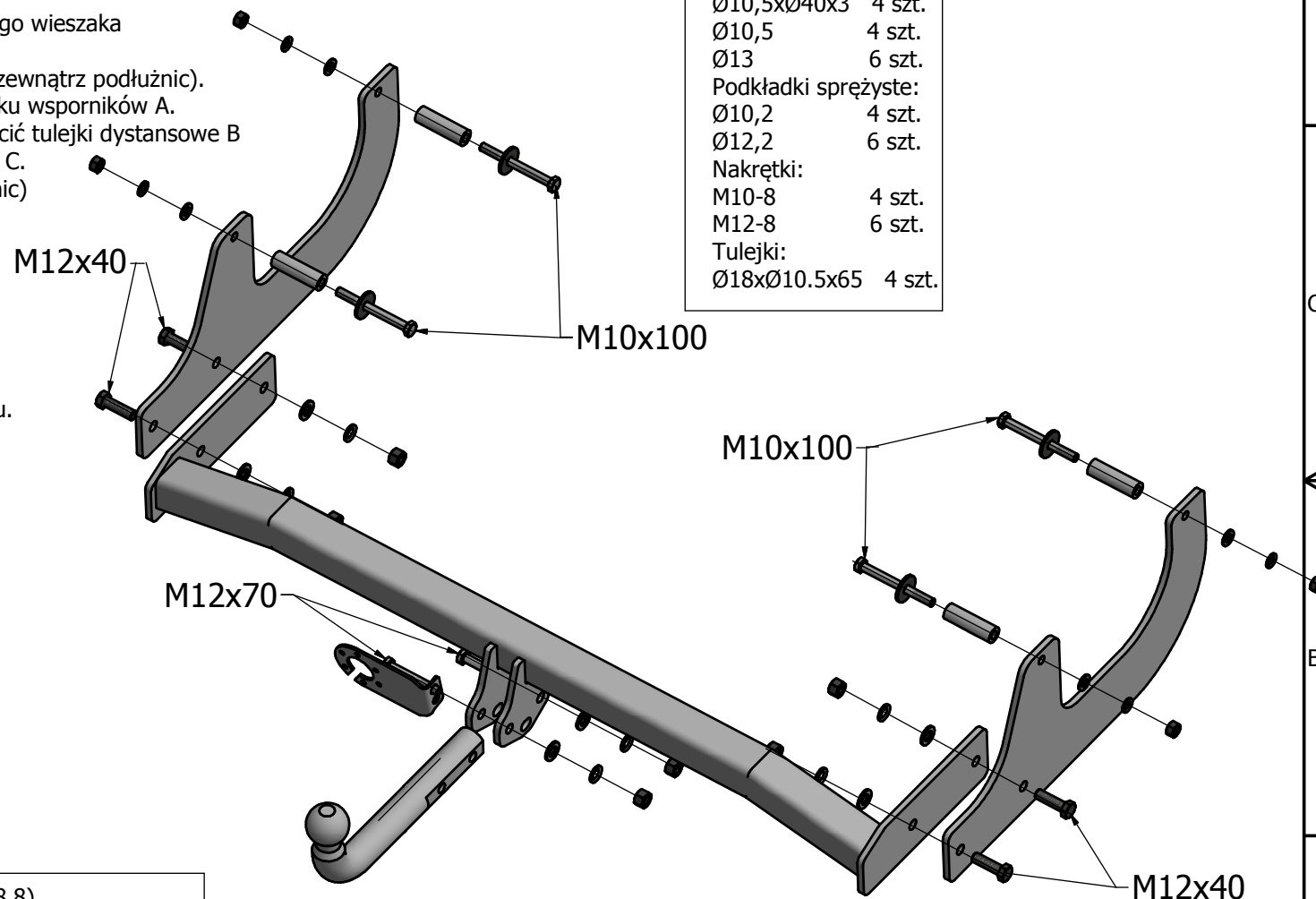

Momenty przykręcenia nakrętek i śrub (8.8)
M8 - 25 Nm; M10 - 50 Nm; M12 - 87 Nm; M16 - 210 Nm

Zaprojektowany przez	Sprawdzony przez	Zatwierdzony przez	Data	Data	
Konstruktor				2015-07-20	
			Instrukcja montażu		
			Wydanie	Arkusz	
				1 / 1	