

Hak holowniczy przeznaczony do

VW PASSAT Sedan Syncro 4x4 10.1996 r. do 09.2000 r.,
 VW PASSAT Sedan 4-Motion 4x4 10.2000 r. do 12.2004 r.,
 VW PASSAT Kombi Syncro 4x4 05.1997 r. do 09.2000 r.,
 VW PASSAT Kombi 4-Motion 4x4 10.2000 r. do 12.2004r.,
 Uciąg R=2200 kg
 Nacisk na kule S=85kg
 D= 11,3 kN

Instrukcja Montażu

1. Zdemontować zderzak i elkę zdeżeniową- nie będzie już użyta
2. W podłużnicę wsunąć hak w podłużnicęw taki sposób aby, otwory pokryły się z otworami w samochodzie i skrócić śrubami M10x100mm
3. Dokręcić wszystkie śruby zgodnie z tabelą momentów siły dokręcania
4. Podłączyć elektrykę haka
5. Zamontować zderzak wcześniej wycinając dolny fragment na wyjście "łap" haka
6. Zamontować kulę haka wraz z blachą gniazda elektrycznego

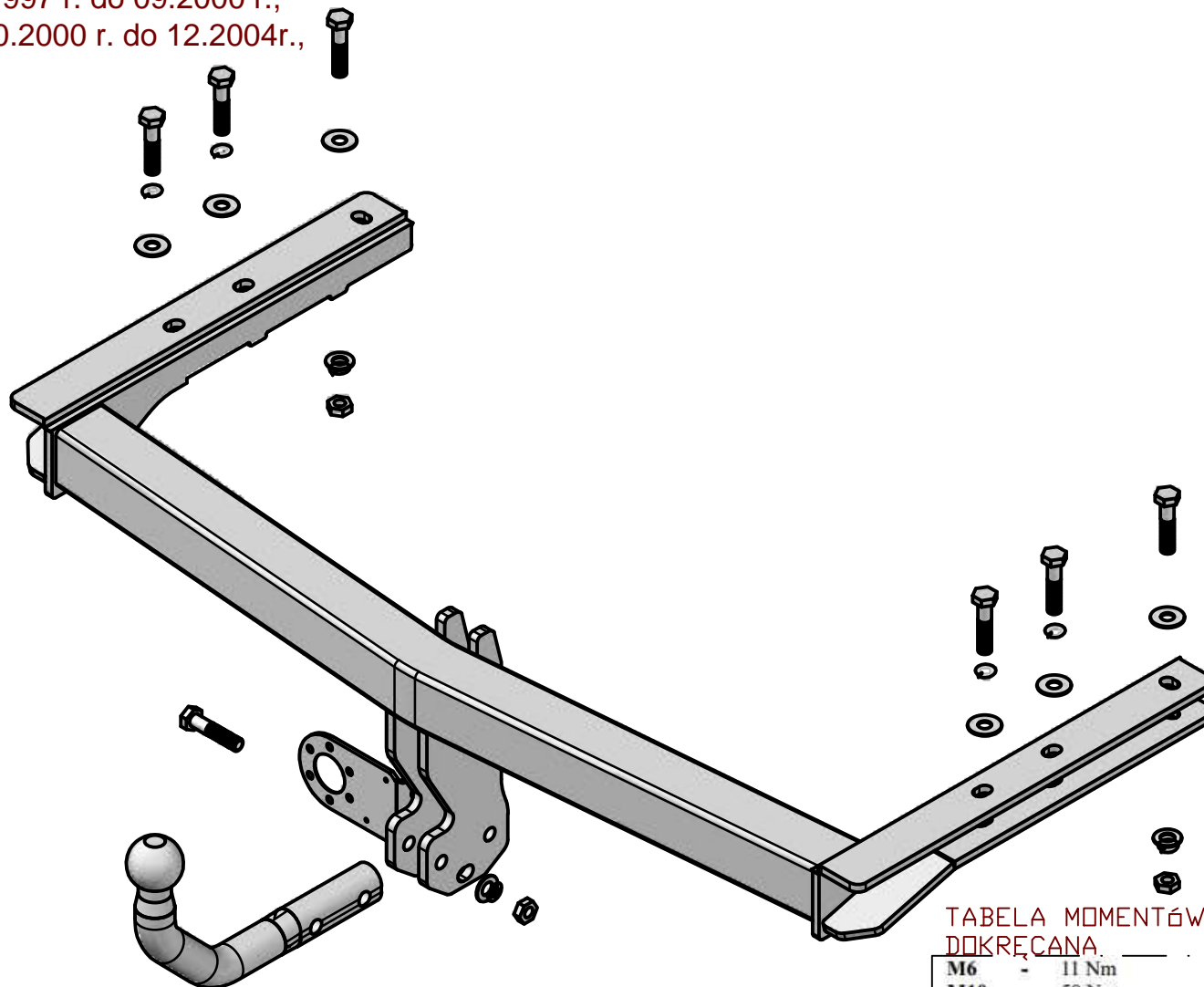

TYP	Rodzaj	Ilość
	M12*70	2
	M10*110	6
	M12	2
	M10	2
	Ø12.2	2
	Ø10.2	6
	Ø13	2
	Ø10.5*30	8

TABELA MOMENTÓW SIŁY DOKRĘCANIA

M6	-	11 Nm	M8	-	25 Nm
M10	-	50 Nm	M12	-	87 Nm
M14	-	138 Nm	M16	-	210 Nm